

Dell™ Studio 1535/1536

Hurtigveiledning

Modell PP33L

Merk, Merknader og Obs



MERK: Et Merk-avsnitt inneholder viktig informasjon som gjør at du kan bruke datamaskinen mer effektivt.



MERKNAD: En MERKNAD angir enten potensiell fare for maskinvaren eller tap av data, og forteller hvordan du kan unngå problemet.



OBS!: Et OBS-avsnitt angir en potensiell fare for skade på eiendom, personskade eller dødsfall.

Hvis du kjøpte en Dell™ n Series-datamaskin, gjelder ikke eventuelle referanser i dette dokumentet til operativsystemet Microsoft® Windows®.

Informasjonen i dette dokumentet kan endres uten varsel.

© 2008 Dell Inc. Med enerett.

Reproduksjon i enhver form er strengt forbudt uten skriftlig tillatelse fra Dell Inc.

Varemerker i denne teksten: *Dell*, *DELL*-logoen, *Wi-Fi Catcher*, *YOURS IS HERE*, *DellConnect* og *MediaDirect* er varemerker for Dell Inc.; *Intel* og *Core* er registrerte varemerker for Intel Corporation; *AMD*, *AMD Turion*, *Athlon*, *Sempron*, *ATI Radeon* og kombinasjoner av disse er varemerker for Advanced Micro Devices, Inc. *Microsoft*, *Windows* og *Windows Vista* er enten varemerker eller registrerte varemerker for Microsoft Corporation i USA og/eller andre land. *Bluetooth* er et registrert varemerke som eies av Bluetooth SIG, Inc. og som brukes av Dell under lisens.

Andre varemerker og varenavn kan brukes i dette dokumentet som en henvisning til institusjonene som innehar rettighetene til merkene og navnene, eller til produktene. Dell Inc. fraskriver seg enhver eierinteresse for varemerker og varenavn som ikke er sine egne.

Modell PP33L

Mars 2008

Delenr. P115C

Rev. A00

Innhold

	Finne informasjon	7
1	Om datamaskinen	9
	Frontvisning og høyre visning	9
	Visning fra baksiden og venstre visning	15
	Visning nedenfra	19
	Ta ut og sette inn igjen batteriet	20
	Fjerne og sette undersidedekselet på plass igjen	21
2	Spesifikasjoner	23
3	Feilsøking	33
	Dell Technical Update Service	33
	Pre-Boot Self Assessment (PSA) (Systemevaluering før oppstart) Diagnostics og Dell 32 Bit Diagnostics (Dell 32-biters Diagnostics)	33
	Dells kundestøttesenter	37
	Stasjonsproblemer	38
	Harddiskproblemer	38
	Feilmeldinger	39

Maskinheng og programvareproblemer	45
Maskinen starter ikke	45
Maskinen reagerer ikke	45
Et program slutter å gi respons eller krasjer gjentatte ganger	45
Et program som er laget for et tidligere Microsoft® Windows®-operativsystem	46
Et ensfarget blått skjermbilde vises	46
Minneproblemer	46
Strømproblemer	47
Feilsøke programvare- og maskinvareproblemer i operativsystemet Windows Vista®	48
Gjenopprette operativsystemet	49
Bruke Systemgjenoppretting i Windows Vista	49
4 Få hjelp	53
Få assistanse	53
Teknisk støtte og kundeservice	54
DellConnect	54
Online-tjenester	54
AutoTech-tjeneste	55
Automatisk ordrestatustjeneste	55
Problemer med ordren	55
Produktveiledning	56
Returnere produkter for garantireparasjon eller kreditt	56

Før du ringer	57
Kontakte Dell	59
A Vedlegg	61
FCC Notice (kun USA)	61
FCC Class B	61
Produktmerknad fra Macrovision	62
Stikkordregister	63

Finne informasjon



MERK: Noen funksjoner eller medier kan være tilleggsutstyr og følger muligens ikke med datamaskinen. Noen funksjoner og medier kan være utilgjengelige i enkelte land.



MERK: Ytterligere informasjon kan følge med datamaskinen.

Dokument/Media/Etikett	Innhold
Serviceemerke og ekspresservicekode Du finner denne under datamaskinen.	<ul style="list-style-type: none">• Bruk servicemerket til å identifisere datamaskinen når du bruker support.dell.com eller kontakter kundestøtte.• Oppgi ekspresservicekoden for å sette samtalen over riktig når du kontakter kundestøtte.
Modellnummer Du finner dette under datamaskinen, ved siden av servicekoden.	Modellnummeret til datamaskinen.
Drivers and Utilities (drivere og hjelpeprogrammer)-mediet	<ul style="list-style-type: none">• Et diagnoseprogram for datamaskinen• Drivere til datamaskinen• Dokumentasjon for enheten• NSS-system (Notebook System Software) <p><i>Drivers and utilities</i> (drivere og hjelpeprogrammer) kan inneholde Readme-filer. Disse filene kan inneholde oppdateringer om tekniske endringer på datamaskinen som er foretatt i siste øyeblikk, eller avansert teknisk referansemateriale for teknikere eller erfarne brukere.</p> <p>MERK: Oppdateringer for drivere og dokumentasjon kan fås ved å gå til support.dell.com.</p>
Oppsettsdiagram	Hvordan konfigurere datamaskinen
Service Manual (Servicehåndboken) Tilgjengelig på hjemmesiden for Dell Support - support.dell.com	<ul style="list-style-type: none">• Hvordan fjerne og erstatte deler• Hvordan feilsøke og løse problemer

Dokument/Media/Etikett	Innhold
Dell Technology Guide (teknologihåndbok) Tilgjengelig i Windows Hjelp og støtte (Start→ Hjelp og støtte) og på hjemmesiden for Dell Support - support.dell.com	<ul style="list-style-type: none"> • Om operativsystemet • Bruke og vedlikeholde eksterne enheter • Forstå teknologier som Internett, e-post og så videre
Lisensmerke for Microsoft Windows Du finner denne etiketten i batterirommet.	Produktnøkkel for operativsystemet. MERK: Denne etiketten er kun tilgjengelig for systemer som har operativsystem fra Windows.
Dells kundestøttesenter	<ul style="list-style-type: none"> • Selvhjelp (Feilsøking, Sikkerhet, Systemytelse, Nettverk/Internett, Sikkerhetskopiering/Gjenoppretting og Windows Vista) • Varsler (tekniske brukerstøttevarsler som er relevante for datamaskinen) • Assistanse fra Dell (Teknisk kundestøtte fra DellConnect™, Kundeservice, Opplæring og veiledninger, Hvordan-hjelp med Dell on Call og Online Scan med PC CheckUp) • Om systemet (Systemdokumentasjon, Garantiopplysninger, Systeminformasjon, Oppgraderinger og Tilbehør) MERK: Funksjonene fra Dells kundestøttesenter avhenger av konfigurasjonen.
Dell QuickSet Help	Informasjon om nettverksaktivitet, veiviser for strømbehandling, hurtigtaster og andre funksjoner som styres av Dell QuickSet Hvis du vil se Hjelp for Dell QuickSet, høyreklikker du ikonet Dell QuickSet i systemstatusfeltet i Windows.

Om datamaskinen

Frontvisning og højre visning

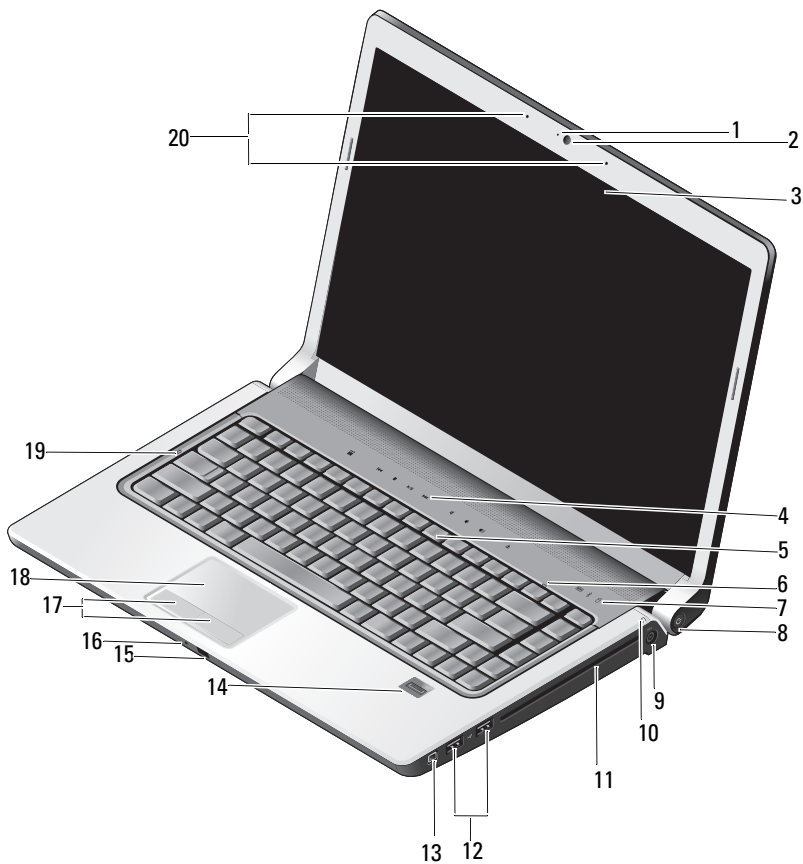

1	kameraindikator (ekstratilbehør)	2	kamera (ekstratilbehør)
3	skjerm	4	mediekontrollknapper (9)
5	tastatur	6	lampe for num lock
7	enhetsstatuslamper	8	strømknappen
9	kontakt for strømadapter	10	lampe for batteristatus
11	optisk stasjon	12	USB-kontakter (2)
13	IEEE-kontakt	14	fingeravtrykksleser (ekstratilbehør)
15	consumer IR	16	analog mikrofon
17	knapper på styreplate (2)	18	styreplate
19	lampe for caps lock	20	digitale mikrofoner (ekstratilbehør)

KAMERAINDIKATOR — Viser at kameraet er på. Basert på konfigurasjonsvalgene du gjør når du bestiller datamaskinen, er det ikke sikkert at datamaskinen har kamera.

KAMERA — Innebygd kamera for video, konferanse og chat. Basert på konfigurasjonsvalgene du gjør når du bestiller datamaskinen, er det ikke sikkert at datamaskinen har kamera.

SKJERM — Hvis du vil ha mer informasjon om skjermen, kan du se *Dell Technology Guide* (teknologihåndbok).

MEDIKONTROLLKNAPPER — Kontroller avspilling av CD, DVD, Blu-ray og Media Player.



Start Dell MediaDirect



Demp lyden



Spill forrige spor



Skrud ned volumet



Stopp



Skrud opp volumet



Spill av eller sett på pause



Ta ut platen



Spill det neste sporet

TASTATUR — Opplyst tastatur er ekstrautstyr. Hvis du har kjøpt opplyst tastatur, kan du endre innstillingene via Dell QuickSet. Se Dell Technology Guide (teknologihåndbok) hvis du vil ha mer informasjon om tastaturet.

LAMPE FOR NUM LOCK — Slås på når Num Lock blir aktivert.

ENHETSSTATUSLAMPER



Lampene på håndflatestøtten mot fremsiden av datamaskinen viser følgende:



Statuslampe for WiFi – Slås på når trådløst nettverk blir aktivert. Hvis du vil aktivere eller deaktivere trådløst nettverk, bruker du bryteren for trådløs tilkobling (se "på/av-bryter for trådløst nettverk" på side 17).



Statuslampe for Bluetooth® – Slås på når et kort med Bluetooth trådløs teknologi aktiveres.

MERK: Bluetooth-kortet er tilleggsutstyr -lyset slås bare på hvis du bestilte kortet med datamaskinen. Hvis du vil ha mer informasjon, kan du se dokumentasjonen som fulgte med kortet.

Hvis du vil slå av Bluetooth trådløs teknologi, klikker du på  ikonet i meldingsområdet og deretter **Deaktiver Bluetooth-radio**. Hvis du vil slå det på igjen, klikker du på  -ikonet i meldingsområdet og deretter **Aktiver Bluetooth-radio**.

Hvis du vil aktivere eller deaktivere trådløse enheter raskt, bruker du bryteren for trådløs tilkobling.



Indikator for harddiskaktivitet – Slås på når datamaskinen leser eller lagrer data.



MERKNAD: Hvis du vil unngå å miste data, må du aldri slå av datamaskinen når  lampen blinker.

STRØMKNAPPEN — Trykk på strømknappen for å slå på datamaskinen eller for å gå ut av strømsparingsmodus.



MERKNAD: Hvis datamaskinen slutter å reagere, trykker og holder du inne strømknappen til datamaskinen slås av (dette kan ta flere sekunder).



MERKNAD: Hvis du vil unngå å miste data, bør du slå av datamaskinen via operativsystemet Microsoft® Windows® i stedet for strømknappen.

KONTAKT FOR STRØMADAPTER — Kobler strømadapteren til datamaskinen. Strømadapteren konverterer vekselspanning til direktepenning, som kreves av datamaskinen. Du kan koble til strømadapteren mens maskinen er på eller av.

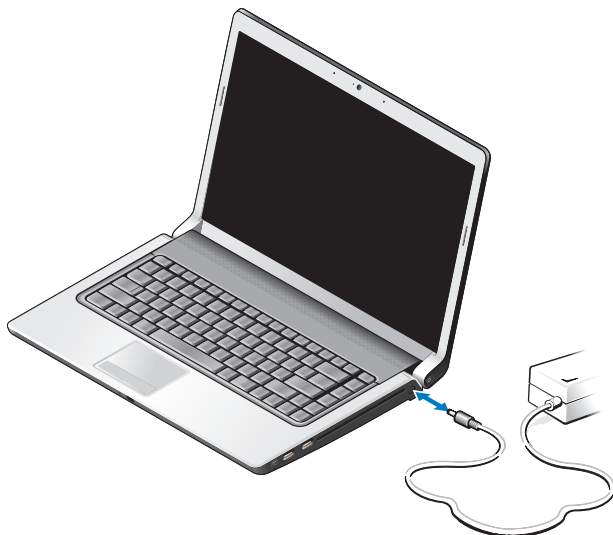

⚠ OBS! Strømadapteren fungerer med stikkontakter over hele verden. Men strømkontakter og grenuttak varierer. Hvis du bruker en inkompatibel ledning eller kobler ledningen feil til grenuttaket eller stikkontakten, kan det føre til brann eller skader på elektrisk utstyr.

➡ MERKNAD: Når du tar ut strømadapteren fra datamaskinen, må du ta tak i kontakten og ikke selve ledningen. Trekk fast, men forsiktig så du ikke skader ledningen.

✍ MERK: Sett strømledningen og adapteren godt på plass og se at den grønne LED-indikatoren lyser.

LAMPE FOR BATTERISTATUS — Slås på hele tiden eller blinker for å vise batteriets ladestatus.

Hvis datamaskinen er koblet til en stikkontakt, fungerer lampen for batteristatus slik:

- Helt hvit: Batteriet lader og har fått nok strøm eller batteriet er helt oppladet.
- Av: Batteriet er ladet nok (eller datamaskinen er slått av).
- Helt oransje: Det er lavt batteri.
- Blinkende oransje: Kritisk batterinivå.

OPTISK STASJON — Hvis du vil ha mer informasjon om den optiske stasjonen, kan du se *Dell Technology Guide* (teknologihåndbok).



MERK: Den optiske stasjonen støtter vanlige runde 12,7 cm plater. Plater som ikke er runde eller mindre enn 12,7 cm støttes ikke.

USB-KONTAKTER

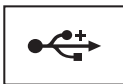

Kobler til USB-enheter, for eksempel mus, tastatur eller skriver.

IEEE 1394-KONTAKT — Kobler sammen enheter som støtter den raske overføringshastigheten IEEE 1394a, slik som noen digitale videokameraer.

FINGERAVTRYKKSLESER (EKSTRATILBEHØR) — Hjelper med å holde Dell™-datamaskinen sikker. Når du skyver fingeren over leseren, bruker den ditt unike fingeravtrykk til å godkjenne din brukeridentitet. Sikkerhetsprogramvaren, DigitalPersona Personal, viser et fingeravtrykksleserikon i systemstatusfeltet som viser om leseren er klar til bruk. Den gir også enkel tilgang til noen viktige komponenter og funksjoner på menyen. Når leseren er klar for å skanne fingeravtrykk, vises leserikonet som normalt. Hvis ikke, vises en rød X over leserikonet. Ikonet blinker også rødt når et skannet fingeravtrykk blir behandlet. Hvis du vil ha mer informasjon om hvordan du aktiverer og bruker DigitalPersona Personal, kan du klikke **Start**→**Programmer**→**DigitalPersona Personal**. Følgende undermenyer er tilgjengelige i denne menyen:

- **Fingerprint Enrollment Wizard** (Veiviser for innlegging av fingeravtrykk) - Brukes til å legge til fingeravtrykket.
- **Fingerprint Logon Manager** (Påloggingsadministrator for fingeravtrykk) - Brukes til å legge til, fjerne eller endre egenskaper knyttet til pålogging med fingeravtrykk.
- **Import and Export Wizard** (Veiviser for import og eksport) - Brukes til å eksportere fingeravtrykksinformasjonen til en fil for import til en annen datamaskin eller til bruk som sikkerhetskopiering på brukernivå. Denne funksjonaliteten gjør at du ikke trenger å skrive inn dataene på nytt når du oppgraderer datamaskinen eller når du legger til en fingeravtrykksleser til en annen maskin. Du må imidlertid legge inn fingeravtrykkene på datamaskinen som du eksporterer data fra DigitalPersona Personal til.
- **Properties** (Egenskaper) - Brukes til å konfigurere innstillingene og produktfunksjonene for DigitalPersona Personal. Hvis du vil ha mer informasjon, kan du se **DigitalPersona Online Help** (den elektroniske hjelpefunksjonen for DigitalPersona)→**Using DigitalPersona Personal Features** (Bruke funksjoner i DigitalPersona Personal)→**General Settings** (Generelle innstillinger).

- **Check for Updates** (Se etter oppdateringer) - Brukes til å levere og installere programvareoppdateringer og også for oppdateringsalternativer. Du må ha Internett-tilgang for å bruke denne funksjonen. Du kan se etter oppdateringer manuelt eller automatisk.
- **Help** (Hjelp) - HTML-basert Hjelp.

CONSUMER IR — Infrarød sensor for bruk av Dells fjernkontroll for reising.

ANALOG MIKROFON — Integrert mikrofon for konferanser og chat.



MERK: Analog mikrofon finnes bare når du ikke har bestilt kameraet og digitale mikrofoner, som er ekstrautstyr.

KNAPPER FOR STYREPLATE — Bruk disse knappene som knappene på en mus når du bruker styreplaten til å flytte markøren på skjermen.

STYREPLATE — Har samme funksjon som en mus.

LAMPE FOR CAPS LOCK — Slås på når Num Lock blir aktivert.

DIGITALE MIKROFONER — Innebygde mikrofoner av høyere kvalitet for konferanser og chat. Disse mikrofonene filtrerer ut støy og gir bedre lyd kvalitet.



MERK: Digitale mikrofoner er tilleggsutstyr og finnes kanskje ikke i datamaskinen med mindre du har bestilt kamera som ekstratilbehør. I stedet vil datamaskinen ha én enkelt analog mikrofon.

Visning fra baksiden og venstre visning

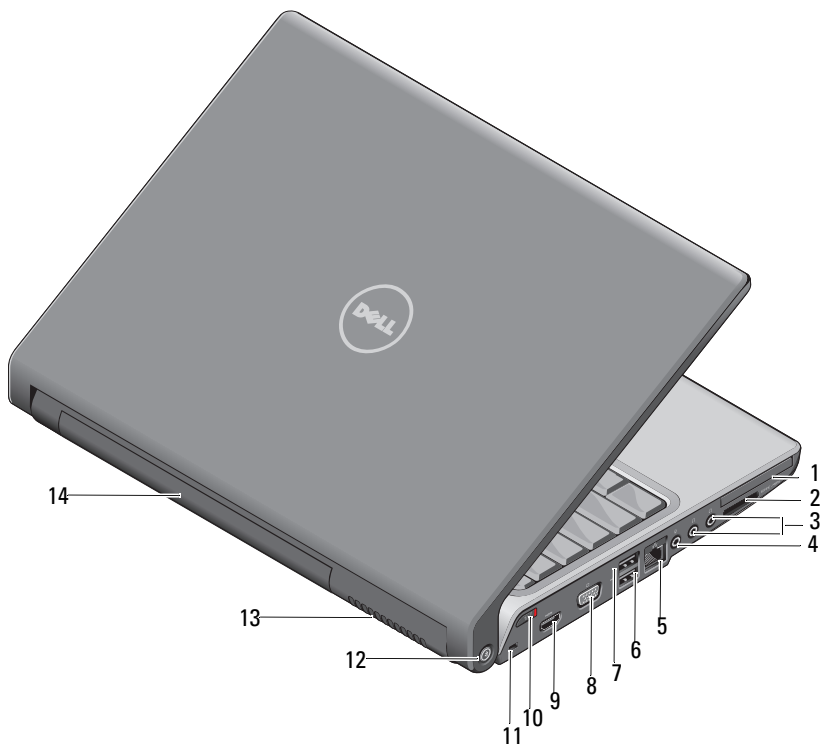

- | | | | |
|----|----------------------------|----|--------------------------------|
| 1 | ExpressCard-spor | 2 | 8-i-1 minnekortleser |
| 3 | hodetelefonkontakter (2) | 4 | mikrofonkontakt |
| 5 | nettverkskontakt (RJ-45) | 6 | USB-kontakt |
| 7 | eSATA-kontakt* | 8 | VGA-kontakt |
| 9 | HDMI-kontakt | 10 | bryter for trådløs tilkobling |
| 11 | åpning for sikkerhetskabel | 12 | nettverksfinnere Wi-Fi Catcher |
| 13 | ventilasjonshull | 14 | batteri |

* Studio 1535-systemer har en ekstra USB-kontakt i stedet for en eSATA-kontakt.

EXPRESSCARD-SPOR — Støtter ett ExpressCard. Denne datamaskinen leveres med en plastbrikke i sporet.

8-i-1 MINNEKORTLESER — Gir en rask og enkel måte å vise og dele digitale bilder, musikk og video som er lagret på et minnekort. Denne datamaskinen leveres med en *plastbrikke* i sporet. 8-i-1 minnekortleseren leser følgende digitale minnekort:

- Secure Digital-minnekort (SD)
- Secure Digital Input Output-kort (SDIO)
- MultiMediaCard (MMC)
- Memory Stick
- Memory Stick PRO
- xD-Picture-kort
- Hi Speed-SD
- Hi Density-SD

LYDKONTAKTER

Tilkoble hodetelefoner til  kontakten

Tilkoble en mikrofon til  kontakten

NETTVERKSKONTAKT (RJ-45)

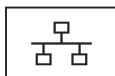

Kobler datamaskinen til et nettverk. De to lampene ved siden av kontakten viser status og aktivitet for nettverkstilkoblinger med kabler.

Hvis du vil ha informasjon om hvordan du bruker nettverksadapteret, kan du se enhetens brukerhåndbok som leveres med datamaskinen.

USB-KONTAKTER

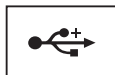

Kobler til USB-enheter, for eksempel mus, tastatur eller skriver.

ESATA-KONTAKT



Kobler til eSATA-kompatible lagringsenheter, for eksempel ekstern harddisk eller optisk stasjon.



MERK: eSATA-kontakten er bare tilgjengelig på Studio 1536.

VGA-KONTAKT



Kobler til videoenheter, slik som skjerm.

HDMI-KONTAKT — HDMI-kontakten (High-Definition Multimedia Interface) leverer et ukomprimert heldigitalt signal for å produsere hi-definition video og lyd.

PÅ/AV-BRYTER FOR TRÅDLØST NETTVERK — Du kan bruke denne bryteren til å slå av trådløse enheter som WLAN-kort og interne kort med den trådløse teknologien Bluetooth raskt. Bryteren for trådløs tilkobling på Dell-datamaskinen bruker nettverksfinnere Dell Wi-Fi Catcher™ (se "nettverksfinnere Wi-Fi Catcher™" på side 18) for å lete etter trådløse nettverk i ditt nærrområde. Bryteren for trådløs tilkobling er aktivert og konfigurert for bruk når datamaskinen leveres. Du kan endre innstillingene via Dell QuickSet eller BIOS (programmet for systemoppsett).



- 1 av Deaktiverer trådløse enheter
- 2 På Aktiverer trådløse enheter

ÅPNING FOR SIKKERHETSKABEL — Lar deg koble en sikkerhetslås til datamaskinen.

NETTVERKSFINNEREN Wi-Fi CATCHER™ — Hold inn knappen noen sekunder for å søke spesielt etter trådløse nettverk i ditt nærrområde.

Nettverksfinneren Wi-Fi Catcher har et lys som fungerer som følger:

- Blinkende hvitt: Søker etter nettverk
- Lyser hvitt i ti sekunder og slås av: Nettverk funnet
- Av (blinkende hvitt slås av etter ti blink): Intet signal funnet

Nettverksfinneren Wi-Fi Catcher er aktivert og konfigurert for bruk når datamaskinen leveres. Hvis du vil ha mer informasjon om nettverksfinneren Wi-Fi Catcher og hvis du vil aktivere Dell QuickSet, høyreklikker du QuickSet-ikonet i meldingsområdet og velger deretter Hjelp.

VENTILASJONSHULL — Datamaskinen bruker en intern vifte for å skape luftstrøm gjennom hullene. Dette forhindrer at datamaskinen overopphetes. Viften slås automatisk på når datamaskinen blir varm. Lyd fra viften er normal og er ikke et tegn på problemer med viften eller datamaskinen.



OBS!: Blokker ikke lufteåpningene, stikk ikke gjenstander inn i dem og unngå støvsamling i dem. Oppbevar ikke datamaskinen i et miljø med lite luftgjennomstrømning, for eksempel en lukket koffert, mens den er på. For lite luftgjennomstrømning kan skade datamaskinen eller føre til brann.

Visning nedenfra

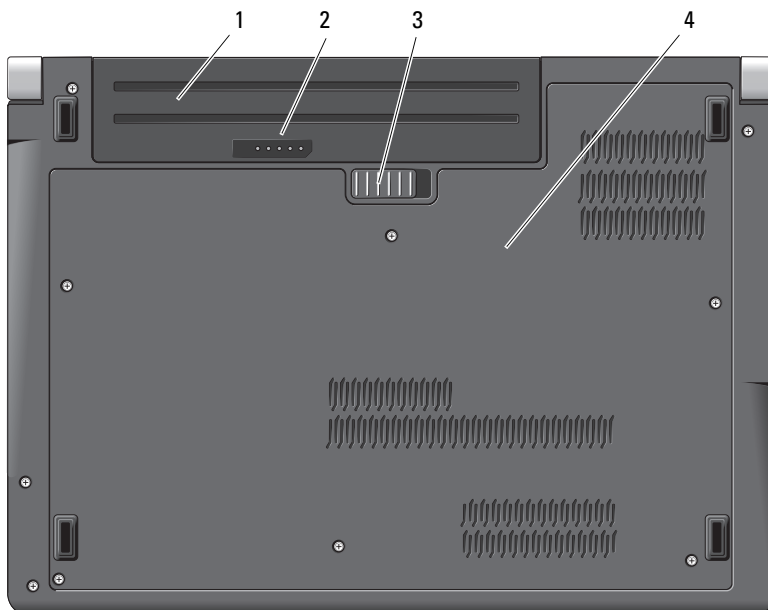

- | | | | |
|---|----------------------|---|------------------------------|
| 1 | batteri | 2 | batterilading/tilstandsmåler |
| 3 | batteriutløsningslås | 4 | undersidedeksel |

BATTERI — Du kan bruke datamaskinen uten å koble den til en stikkontakt når et batteri er installert.

 **MERK:** Hvis du kobler datamaskinen til en stikkontakt via nettstrømadapteret, vil du få det lyseste bildet i tillegg til å lade batteriet.

BATTERILADING/TILSTANDSMÅLER — Informerer om batterilading.

BATTERIUTLØSNINGSLÅS — Løser ut batteriet.

UNDERSIDEDIKSEL — Rom som inneholder prosessor, harddisk, minnemoduler, WLAN-, WWAN- eller UWB (Ultra Wideband)-kort.

Ta ut og sette inn igjen batteriet

⚠ OBS! Bruk av et inkompatibelt batteri kan øke risikoen for brann eller eksplosjon. Skift bare batteriet ut med et kompatibelt batteri fra Dell. Batteriet er laget for å fungere med Dell-datamaskinen. Bruk ikke et batteri fra andre datamaskiner i datamaskinen.

⚠ OBS! Før du utfører disse prosedyrene, slår du av datamaskinen, kobler strømadapteren fra nettstrøm og datamaskinen, kobler modemmet fra veggkontakten og datamaskinen og fjerner eventuelle andre eksterne kabler fra datamaskinen.

➡ MERKNAD: Du må fjerne alle eksterne kabler fra datamaskinen for å unngå mulig skade på tilkoblingen.

➡ MERKNAD: Hvis du velger å bytte batteriet i datamaskinen når den er i Dvalemodus, har du opptil ett minutt å fullføre byttingen før maskinen slås av og mister eventuelle ulagrede data.

Slik tar du ut batteriet:

- 1 Kontroller at datamaskinen er slått av.
- 2 Snu datamaskinen.
- 3 Skyv batteriutløsningslåsen til siden.
- 4 Skyv batteriet ut av rommet.

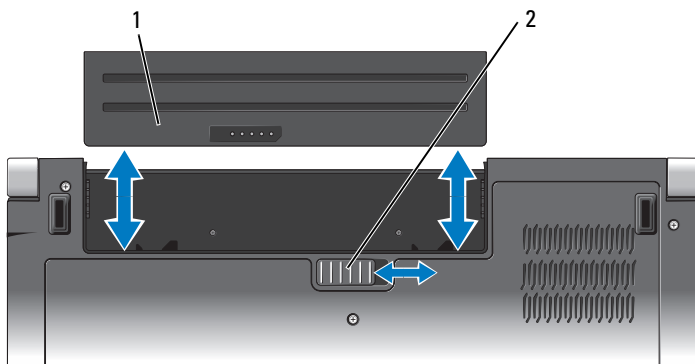

- 1 batteri 2 batteriutløsningslås

Hvis du vil sette inn et nytt batteri, skyver du batteriet inn i rommet til du hører et klikk.

Fjerne og sette undersidedekselet på plass igjen



OBS! Før du utfører arbeid innvendig i datamaskinen, må du følge sikkerhetsanvisningene som ble levert med datamaskinen.



OBS! Før du utfører disse prosedyrene, slår du av datamaskinen, kobler strømadapteren fra nettstrøm og datamaskinen, kobler modemet fra veggkontakten og datamaskinen og fjerner eventuelle andre eksterne kabler fra datamaskinen.



MERKNAD: Du kan beskytte deg mot elektrostatisk utlading ved å jorde deg selv ved hjelp av en håndleddsstropp for jording eller ved å ta på en umalt metalloverflate (for eksempel en kontakt på baksiden av datamaskinen) ved jevne mellomrom.

Slik fjerner du undersidedekselet:

- 1 Kontroller at datamaskinen er slått av.
- 2 Fjern batteriet (se "Ta ut og sette inn igjen batteriet" på side 20).
- 3 Løsne de seks festeskruene på dekselet og løft dekselet fra datamaskinen i den vinkelen som blir vist på bildet.



OBS! Ikke ta på prosessorkjøleenheten. Prosessorkomponenter bør bare fjernes av kvalifisert kundestøttepersonell.

Hvis du vil ha instruksjoner om hvordan du fjerner og bytter deler, kan du se *Servicehåndboken* på support.dell.com.

Slik setter du undersidedekselet på plass:

- 1 Rett inn lappene på dekselet med bunnen av datamaskinen.
- 2 Sett på plass og stram de seks festeskruene på dekselet.
- 3 Sett inn batteriet (se "Ta ut og sette inn igjen batteriet" på side 20).

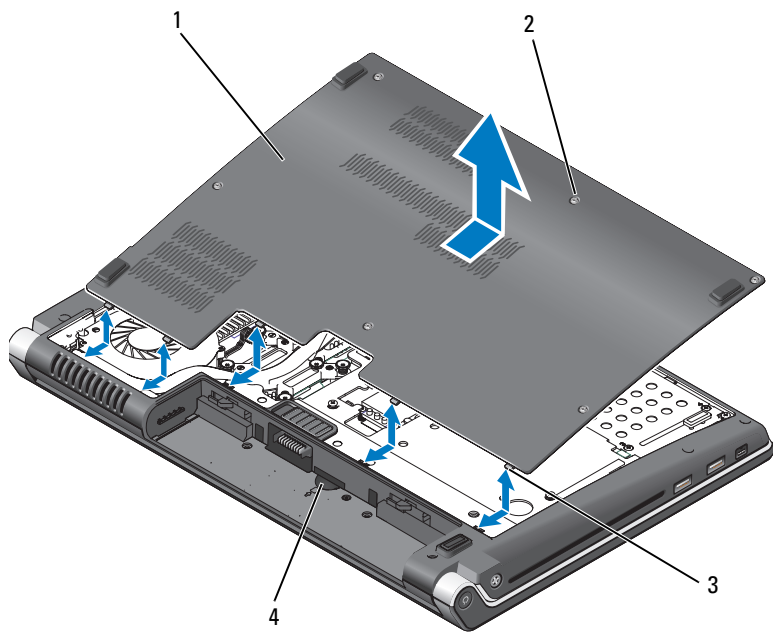

- | | | | |
|---|-----------------|---|-------------------|
| 1 | undersidedeksel | 2 | festeskruer (6) |
| 3 | tapper | 4 | spor for SIM-kort |

Spesifikasjoner



MERK: Tilbudene kan variere etter region. Hvis du vil ha mer informasjon om datamaskinens konfigurasjon, klikker du på **Start** , **Hjelp og støtte** og velger alternativet for å vise informasjon om datamaskinen.

Prossessor

Prosessortype	Studio 1535: <ul style="list-style-type: none"> • Intel® Celeron™ processor • Intel® Pentium™ processor • Intel® Core™ 2 processor Studio 1536: <ul style="list-style-type: none"> • AMD® Sempron™ Processor • AMD® Athlon™ Dual Core Processor • AMD® Athlon™ Dual Core Processor • AMD® Athlon™ Dual Core Processor
L1-buffer	64 KB (Intel - 32 KB per kjerne) 256 KB (Intel - 128 KB per kjerne)
L2-buffer	512 KB (AMD Sempron) 1 MB (Intel Pentium, Intel Celeron, AMD Athlon, AMD Turion) 2 MB eller 3 MB (Intel Core 2 Duo, AMD Turion Ultra) 6 MB (Intel Core 2 Duo)
Systembusshastighet	533 MHz (Intel Celeron, Intel Pentium Dual Core)
HyperTransport (AMD)	667 MHz/800 MHz (Intel Core 2 Duo) 2,66 GHz (AMD Turion Ultra Dual-Core)

Systeminformasjon

System-brikkesett	Intel GM/PM 965 (Studio 1535) AMD M780G (Studio 1536)
Databussbredde	64 biter
DRAM-bussbredde	dual kanal (2) 64-biters busser
Bussbredde for prosessoradresse	32 biter
Flash EPROM	2 MB
Grafikkbuss	PCI-E X16
PCI-buss	32 biter

ExpressCard

MERK: ExpressCard-sporet er bare for ExpressCards. Den støtter IKKE PC-kort.

ExpressCard-kontroller	Intel ICH8M (Studio 1535) AMD M780G (Studio 1536)
ExpressCard-kontakt	ett ExpressCard-spor (54 mm)
Kort som støttes	ExpressCard/34 (34 mm) ExpressCard/54 (54 mm) 1,5 V og 3,3 V
ExpressCard-kontaktstørrelse	26 pinner

8-i-1 minnekortleser

8-i-1 minnekortkontroller	Ricoh R5C833
8-i-1 minnekortkontakt	8-i-1 kombinert kortkontakt
Kort som støttes	<ul style="list-style-type: none">• Secure Digital (SD)• SDIO• MultiMediaCard (MMC)• Memory Stick• Memory Stick PRO• xD-Picture-kort• Hi Speed-SD• Hi Density-SD

Minne

Minnemodultilkobling	to brukertilgjengelige SODIMM-kontakter
Minnemodulkapasiteter	512 MB, 1 GB og 2 GB
Minnetype	800 MHz SODIMM DDR2
Minimumsminne	512 MB (singel kanal)
Maksimumsminne	4 GB (dual kanal 2G x2)

MERK: Hvis du vil dra nytte av den doble kanalbreddemuligheten, må begge minnesporene være fylt inn og samsvare i størrelse.

MERK: Det tilgjengelige minnet som vises gjenspeiler ikke det fullstendige maksimale minnet som er installert, fordi noe minne er reservert for systemfiler.

Porter og tilkoblinger

Lyd	mikrofonkontakt, to stereoinnganger for hodetelefoner/høytalere
IEEE 1394a	4-pinners seriell tilkobling (ekstratilbehør)
Consumer IR	sensor som er kompatibel med Philips RC6 (bare motta)
Mini-kort	to mini-kort-spor av typen IIIA, ett mini-kort-spor av halv størrelse
Nettverkskort	RJ-45-port

Porter og tilkoblinger (fortsett)

eSATA	én 4-pinner kombinasjonskontakt av typen eSATA/USB (bare tilgjengelig på Studio 1536)
USB	fire 4-pinner USB 2.0-kompatible kontakter (Studio 1535) tre 4-pinner USB 2.0-kompatible kontakter (Studio 1535)
Video	15-hulls kontakt
HDMI	19 pinner

Kommunikasjon

Modem	
Type	Eksternt V.92 56K USB-modem
Kontroller	Programvaremodem
Grensesnitt	Universal Serial Bus (USB)
Nettverkskort	10/100/1000 Ethernet LAN på hovedkortet
Trådløs	intern WLAN (mini-kort av halv størrelse), WWAN, mini-kort med trådløs Bluetooth®-teknologi, UWB-mini-kort (ekstratilbehør) WWAN ExpressCard Trådløs Bluetooth®-teknologi

Video

Digital:	
Videotype	integret i hovedkortet
Videokontroller	ATI Mobility Radeon HD 3450
Videominne	GDDR2 256MB

Video (fortsett)

UMA:

Videotype	integret i hovedkortet
Videokontroller	Mobile Intel GMA X3100, ATI Radeon™ HD 3200 Graphics
Videominne	Intel: Opptil 358 MB delt systemminne AMD: Opptil 256 MB delt systemminne (32 MB dedikert Local Frame Buffer)
LCD-grensesnitt	LVDS
TV-støtte	HDMI 1.2

Lyd

Lydtype	IDT 92HD73C High Definition Audio-codec
Lydkontroller	5.1 channel High Definition Audio
Stereokonvertering	24-biter (analog-til-digital og digital-til-analog)
Grensesnitt:	
Intern	Intel High Definition Audio
Ekstern	mikrofoninngang, to stereoinnganger for hodetelefoner/høyttalere
høyttalere	to 4-ohm høyttalere
Intern forsterker	2 Watt per kanal til 4 ohm
Volumkontrollere	programmenyer, mediekontrollknapper

Skjerm

Type (TrueLife)	15,4 tommer CCFL WXGA Anti-Glare 15,4 tommer CCFL WXGA+ med TrueLife 15,4 tommer CCFL WUXGA med TrueLife 15,4 tommer WXGA+WLED med TrueLife
Dimensjoner:	
Høyde	207 mm (8,14 tommer)
Bredde	331,2 mm (13,03 tommer)
Diagonal	391,2 mm (15,4 tommer)
Høyeste oppløsning:	
WXGA AG	1280 x 800 med 262 K farger
WXGA+ med TrueLife	1440 x 900 med 262 K farger
WUXGA+ med TrueLife	1600 x 1200 med 262 K farger
Oppdateringsfrekvens	60 Hz
Visningsvinkel	0° (lukket) til 140°
Visningsvinkler:	
Horisontal	±40° (WXGA AG) ±55° (WXGA+ med TrueLife) ±55° (WUXGA+ med TrueLife)
Vertikal	+15°/-30° (WXGA AG) ±45° (WXGA+ med TrueLife) ±45° (WUXGA+ med TrueLife)
Piksel-pitch:	
WXGA AG	0,258 mm
WXGA+ med TrueLife	0,2304 mm
WUXGA+ med TrueLife	0,1725 mm
Kontrollere	lysstyrken kan justeres via tastaturnarveier (se <i>Dell Technology Guide</i> (teknologihåndbok) hvis du vil ha mer informasjon.)

Media

Stasjon	DVD+/-RW
Grensesnitt	Roxio Creator 10 DE og Roxio Creator 10 Premier - Ultimate Dell MediaDirect™ 4.0

tastatur

Antall taster	86 (USA og Canada), 102 (Europa), 105 (Japan), 104 (Brasil)
Oppsett	QWERTY/AZERTY/Kanji



MERK: Opplyst tastatur er ekstrautstyr.

Kamera (ekstrautstyr)

Piksel	2,0 megapiksler
Videooppløsning	320 x 240 ~ 1600 x 1200 (640 x 480 ved 30 fps)
Diagonal visningsvinkel	66°

styreplate

X/Y posisjonsoppløsning (grafikk -tabellmodus)	240 cpi
Størrelse:	
Bredde	73,09 mm (2,87 tommer) sensoraktivt område
Høyde	40,09 mm (1,57 tommer) rektangel

Batteri

Type	9-cellet "smart" litium-batteri 6-cellet "smart" litium-batteri 4-cellet "smart" litium-batteri
Dimensjoner:	
Dybde	48,3 mm (1,9 tommer) (4/6/9 celler)
Høyde	20,4 mm (0,8 tommer) (4/6 celler) 37,8 mm (1,5 tommer) (9 celler)
Bredde	206,6 mm (8,13 tommer) (4/6 celler) 284,9 mm (11,2 tommer) (9 celler)
Vekt	0,24 kg (0,54 pund) (4 celler) 0,34 kg (0,75 pund) (6 celler) 0,5 kg (1,1 pund) (9 celler)
Spenning	11,1 VDC (6/9 celler) 14,8 VDC (4 celler)
Ladetid (omtrentlig):	
Datamaskin av	4 timer
Driftstid	Batteriets driftstid avhenger av driftsforholdene og kan reduseres betraktelig under visse strømkrevende forhold. Se <i>Dell Technology Guide</i> (teknologihåndbok) hvis du vil ha mer informasjon om batterilevetid.
Levetid (omtrentlig)	300 utladinger/oppladinger
Temperaturområde:	
Ved bruk	0° til 35 °C (32° til 95 °F)
Ikke i bruk	-40° til 65 °C (-40° til 149 °F)
Litiumbatteri	CR-2032

Nettstrømadapter

Inngående spenning	100–240 VAC
Høyeste strømstyrke inn	1,5 A
Innfrekvens	50–60 Hz
Utgangsstrøm	
65 W	3,34 A (kontinuerlig) 4,34 A (maksimal ytelse i fire sekunder)
90 W	4,62 A (kontinuerlig) 5,62 A (maksimal ytelse i fire sekunder)
Utgangsspenning	65 W eller 90 W
Målt utgangsspenning	19,5 VDC
Dimensjoner:	
65 W	
Høyde	28,2 mm (1,11 tommer)
Bredde	57,9 mm (2,28 tommer)
Lengde	137,2 mm (5,4 tommer)
90 W	
Høyde	34,2 mm (1,35 tommer)
Bredde	60,9 mm (2,39 tommer)
Lengde	153,42 mm (6,04 tommer)
Vekt (uten kabler)	
65 W	0,29 kg (0,64 pund)
90 W	0,345 kg (0,76 pund)
Temperaturområde:	
Ved bruk	0° til 35 °C (32° til 95 °F)
Ikke i bruk	-40° til 65 °C (-40° til 149 °F)
Kontakttyper:	
Likestrømskontakt	3 pinner, 7,4 mm støpsel
Vekselstrømskontakt	2 pinner - C7 (kun Japan) 3 pinner - C5

Fysiske dimensjoner

Høyde	25,3 mm til 38,5 mm (1,0 tommer til 1,51 tommer)
Bredde	355 mm (13,98 tommer)
Dybde	261,9 mm (10,31 tommer)
Vekt (med 4-cellet batteri):	
Kan tilpasses til mindre enn	2,68 kg (5,91 pund)

Miljø

Temperaturområde:

Ved bruk	0° til 35 °C (32° til 95 °F)
Ikke i bruk	-40° til 65 °C (-40° til 149 °F)

Maksimum relativ fuktighet:

Ved bruk	10 % til 90 % (uten kondens)
Ikke i bruk	5 % til 95 % (uten kondens)

Maksimum vibrering (med bruk av et spektrum for stokastisk vibrering som simulerer brukermiljø):

Ved bruk	0,66 GRMS
Ikke i bruk	1,3 GRMS

Maksimumsstøt (Målt når harddisken er i bruk, men ikke har tilgang til datastatus og en 2-ms halv sinus puls for bruk. Også målt med harddisken med hodet parkert og 2-ms halv sinus puls):

Ved bruk	110 G
Ikke i bruk	160 G

Høyde over havet (maksimum):

Ved bruk	-15,2 til 3048 m
Ikke i bruk	-15,2 til 10 668 m

Nivå av forurensing gjennom luften G2 eller lavere som definert i henhold til ISA-S71.04-1985

Feilsøking

Dell Technical Update Service

Dell Technical Update-tjenesten gir proaktive meldinger per e-post om programvare- og maskinvareoppdateringer for datamaskinen. Denne tjenesten er gratis og du kan tilpasse dens innhold, format og hvor ofte meldingene skal sendes.

Du kan melde deg på Dell Technical Update-tjenesten ved å gå til support.dell.com/technicalupdate.

Pre-Boot Self Assessment (PSA) (Systemevaluering før oppstart) Diagnostics og Dell 32 Bit Diagnostics (Dell 32-biters Diagnostics)

 **OBS!:** Før du starter noen av prosedyrene i denne delen, må du følge sikkerhetsanvisningene som ble levert med datamaskinen.

Tilgjengelige diagnostikker

Avhengig av hvilken Dell-datamaskin du har kjøpt, kan det være enda en utvidet Dell 32 Bit Diagnostics tilgjengelig på harddisken i en partisjon som gir mer feilsøking.

Når skal du bruke PSA Diagnostics og Dell 32 Bit Diagnostics

Hvis det oppstår et problem med datamaskinen, utfører du kontrollene i "Maskinheng og programvareproblemer" på side 45 og kjører PSA Diagnostics og Dell 32 Bit Diagnostics før du kontakter Dell for å teknisk assistanse.

Vi anbefaler at du skriver ut disse fremgangsmåtene før du begynner.

 **MERK:** PSA og 32 Bit Dell Diagnostics fungerer bare på Dell-datamaskiner.

Gå til systemoppsettet og se datamaskinens konfigurasjonsinformasjon og sørg for at enheten du vil teste vises i systemoppsettet og er aktiv (hvis du vil ha mer informasjon om systemoppsettet, kan du se *Dell Technology Guide* (teknologihåndbok)).

Start Dell 32 Bit Diagnostics fra harddisken eller fra mediene med *Drivers and Utilities*.

Starte PSA Diagnostics fra datamaskinen

 **MERK:** Hvis datamaskinen ikke viser et skjermbilde, kan du kontakte Dell (se "Kontakt Dell" på side 59).

 **MERK:** Feilsøking med Dell 32 Bit Diagnostic via Utility Partition, som det henvises til i denne delen, er ikke nødvendigvis tilgjengelig på din datamaskin.

- 1 Kontroller at datamaskinen er koblet til en stikkontakt.
- 2 Slå på datamaskinen (eller start den på nytt).
- 3 Start PSA Diagnostics på en av følgende to måter:
 - a Straks du ser DELL™-logoen, trykker du umiddelbart på <F12>. Velg Diagnostics (diagnostikk) fra oppstartsmenyen, og trykk <Enter>.

 **MERK:** Hvis du venter for lenge, slik at operativsystemlogoen vises, venter du til du ser Microsoft® Windows®-skrivebordet. Deretter slår du av datamaskinen og prøver på nytt.

 **MERK:** Før du forsøker alternativ B, må datamaskinen slås av.

- b Trykk og hold nede <Fn>-tasten mens du slår på datamaskinen.

Følg meldingene på skjermen, velg **Diagnostics** for å starte PSA-programmene med tester. Datamaskinen kjører systemkontrollen, en rekke tester for hovedkort, tastatur, harddisk og skjerm.

- Under kontrollen gir du svar når du blir bedt om det.
- Dersom det oppdages feil, stopper maskinen og piper. Hvis du vil stoppe testen og starte maskinen på nytt, trykk <n>. Trykk <y> for å fortsette til neste test. Hvis du vil teste komponenten som feilet, trykk <r>.
- Hvis det oppdages feil under systemkontrollen før oppstart, skriver du ned feilkoden(e) og kontakter Dell.

Hvis systemkontrollen før oppstart blir fullført og systemet har 32 Bit Diagnostics, får du meldingen `Booting Dell Diagnostics Utility Partition. Press any key to continue` (Starter Dell Diagnostics verktøypartisjon. Trykk en tast for å fortsette).

- 4 Trykk en tast for å starte Dell 32 Bit Diagnostics.

Starte Dell 32 Bit Diagnostics fra mediet med *Drivers and Utilities*



MERK: Avhengig av hvilken Dell-datamaskin du har kjøpt, kan det være enda en utvidet Dell 32 Bit Diagnostics tilgjengelig i mediet med *Drivers and Utilities* som den henvises til i denne delen.

- 1 Sett inn mediet med *Drivers and Utilities*.
- 2 Slå av og start datamaskinen på nytt.
- 3 Når DELL-logoen vises, trykker du umiddelbart på <F12>.



MERKNAD: Det kan oppstå tastaturfeil dersom du holder en tast nede for lenge. Trykk på og slipp <F12>-tasten med jevne mellomrom for å unngå mulige tastaturfeil når du skal åpne Boot Device Menu (Oppstartsenhetmeny).

- 4 På oppstartsenhetsmenyen bruker du piltastene opp og ned for å merke CD/DVD/CD-RW, og trykker deretter <Enter>.



MERK: Hurtigoppstartsprogrammet endrer oppstartrekkefølgen kun for denne ene oppstarten. Ved en omstart starter datamaskinen i henhold til oppstartrekkefølgen som er angitt i systemoppsettet.

- 5 Velg alternativet **Boot from CD-ROM** (start fra CD-ROM) i menyen som vises, og trykk <Enter>.
- 6 Skriv inn 1 for å starte menyen **Drivers and Utilities**, og trykk <Enter>.
- 7 Velg **Run the 32 Bit Dell Diagnostics** (Kjør 32-biters Dell Diagnostics) fra den nummererte listen. Hvis det står flere versjoner på listen, velger du den som gjelder for din datamaskin.
- 8 Når du ser **Main Menu** (Hovedmenyen) i Dell Diagnostics, velger du testen du vil kjøre.



MERK: Skriv ned eventuelle feilkoder og problembeskrivelser nøyaktig slik de vises, og følg instruksjonene på skjermen.

- 9 Etter at alle testene er fullført, lukkes testvinduet for å komme tilbake til **Main Menu** (Hovedmenyen) i Dell Diagnostics.
- 10 Fjern mediet *Drivers and Utilities* og lukk **Main Menu** (Hovedmenyen) vinduet for å gå ut av Diagnostics. Start datamaskinen på nytt.

Dell Diagnostics-hovedmenyen

Når Dell Diagnostics lastes inn, og skjermbildet **Main Menu** (Hovedmenyen) blir vist, klikk på knappen for ønsket alternativ.



MERK: Det anbefales at du velger **Test System** for å kjøre en fullstendig test på datamaskinen.

Alternativ	Funksjon
Test Memory (Test minne)	Kjør den frittstående minnetesten
Test System (Test system)	Kjør systemdiagnostikk
Exit (Avslutt)	Avslutt Diagnostics

Etter at du har valgt **Test System** på hovedmenyen, vises følgende meny.



MERK: Det anbefales at du velger **Extended Test** (Utvidet test) på menyen nedenfor for å kjøre en grundigere kontroll av enhetene i datamaskinen.

Alternativ	Funksjon
Express Test (ekspress-test)	Utfører en rask testing av systemenheter. Testen tar normalt 10 til 20 minutter og krever ingen brukerinngripen. Kjør først Express Test (Ekspress-test) for å øke sannsynligheten for å finne problemet raskt.
Extended Test (utvidet test)	Utfører en grundig kontroll av systemenheter. Denne testen tar vanligvis en time eller mer, og krever at du svarer på spørsmål med jevne mellomrom.
Custom test (egendefinert test)	Tester en bestemt enhet i systemet og kan brukes til å tilpasse testene du ønsker å kjøre.
Symptom Tree (symptomtre)	Oppgir en del vanlige symptomer og lar deg velge en test basert på symptomet på problemet du opplever.

Hvis det støtes på et problem under en test, vises det en melding med en feilkode og en beskrivelse av problemet. Noter feilkoden og problembeskrivelsen nøyaktig slik den vises, og følg anvisningene på skjermen. Kontakt Dell hvis du ikke klarer å løse problemet (se "Kontakte Dell" på side 59).



MERK: Servicemerket for datamaskinen er plassert på toppen av hvert testskjermbilde. Ha servicemerket ditt klart når du kontakter Dells kundestøtte.

Følgende kategorier har tilleggsinformasjon for tester som er kjørt fra alternativene **Custom Test** (egendefinert test) eller **Symptom Tree** (symptomtre):

Kategori	Funksjon
Results (resultater)	Viser resultatene av testen og eventuelle feiltilstander som oppstod.
Errors (feil)	Viser feil som er funnet, feilkoder og en problembeskrivelse.
Help (hjelp)	Beskriver testen og kan angi krav for utføring av testen.
Configuration (konfigurasjon)	Viser maskinvarekonfigurasjonen til den valgte enheten. Dell Diagnostics innhenter konfigurasjonsinformasjon for alle enheter fra systemoppsett, minne og forskjellige interne tester, og viser informasjonen i enhetslisten på venstre side av skjermen. Enhetslisten viser kanskje ikke navnet på alle komponentene som er installert på datamaskinen, eller alle enhetene som er koblet til datamaskinen.
Parameters (parametere)	Lar deg tilpasse testen ved å endre testinnstillingene.

Dells kundestøttesenter

Dells kundestøttesenter hjelper deg med å finne tjenesten, støtten og den systemspesifikke informasjonen du trenger. Hvis du vil vite mer om Dells kundestøttesenter og tilgjengelige brukerstøtteverktøy, kan du klikke kategorien **Tjenester** på support.dell.com.

Klikk på -ikonet i oppgavelinjen for å kjøre programmet. Hjemmesiden har koblinger til:

- Selvhjelp (Feilsøking, Sikkerhet, Systemytelse, Nettverk/Internett, Sikkerhetskopiering/Gjenoppretting og Windows Vista)
- Varsler (tekniske brukerstøttevarsler som er relevante for datamaskinen)
- Assistanse fra Dell (Teknisk kundestøtte fra DellConnect™, Kundeservice, Opplæring og veiledninger, Hvordan-hjelp med Dell on Call og Online Scan med PC CheckUp)
- Om systemet (Systemdokumentasjon, Garantiopplysninger, Systeminformasjon, Oppgraderinger og Tilbehør)

Øverst på hjemmesiden for Dells kundestøttesenter vises systemets modellnummer sammen med servicemerket og ekspresservicekoden.

Hvis du vil ha mer informasjon om Dells kundestøttesenter, kan du se Dell Technology Guide (teknologihåndbok). Tilgjengelig i Windows Hjelp og støtte (Start → Hjelp og støtte) og på hjemmesiden for Dell Support.

Stasjonsproblemer

 **OBS!** Før du starter noen av prosedyrene i denne delen, må du følge sikkerhetsanvisningene som ble levert med datamaskinen.

Fyll ut "Sjekkliste for diagnosetesting" på side 58 etter hvert som du fullfører denne kontrollen.

KONTROLLER AT MICROSOFT® WINDOWS® GJENKJENNER STASJONEN —

- Klikk Start  → Datamaskin.

Hvis stasjonen ikke vises i listen, kjører du et fullt søk med antivirusprogrammet for å søke etter og fjerne virus. Virus kan noen ganger forhindre at Windows gjenkjenner stasjonen.

TEST STASJONEN —

- Sett inn en annen CD, DVD eller BD for å eliminere muligheten for at det opprinnelige mediet er skadet.
- Sett inn en oppstartbar diskett og start maskinen på nytt.

RENGJØR STASJONEN ELLER DISKEN — Se *Dell Technology Guide* (teknologihåndbok).

KONTROLLER KABELTILKOBLINGENE

SE ETTER INKOMPABILITET I MASKINVAREN — Se *Dell Technology Guide* (teknologihåndbok) hvis du vil ha instruksjoner for feilsøking og hjelp til programvare- og maskinvareproblemer.

KJØR DELL DIAGNOSTICS — Se "Pre-Boot Self Assessment (PSA) (Systemevaluering før oppstart) Diagnostics og Dell 32 Bit Diagnostics (Dell 32-biters Diagnostics)" på side 33.

Harddiskproblemer

LA DATAMASKINEN AVKJØLES FØR DU SLÅR DEN PÅ — En varm harddisk kan forhindre operativsystemet fra å starte. Prøv å la datamaskinen gå tilbake til romtemperatur før du slår den på.

KONTROLLER DISK —

- 1 Klikk Start  → Datamaskin.
- 2 Høyreklikk på Lokal disk (C:).
- 3 Klikk Egenskaper → Verktøy → Kontroller...



MERK: Vinduet **Brukerkontroll** kan bli vist. Hvis du er administrator på datamaskinen, klikker du **Fortsett**. Ellers tar du kontakt med din administrator for å fortsette den ønskede handlingen.

- 4 Klikk for å krysse av **Skan etter** og forsøk gjenoppretting av dårlige sektorer, og deretter klikk **Start**.

Feilmeldinger

Fyll ut "Sjekkliste for diagnostesting" på side 58 etter hvert som du fullfører denne kontrollen.



OBS!: Før du starter noen av prosedyrene i denne delen, må du følge sikkerhetsanvisningene som ble levert med datamaskinen.

Hvis feilmeldingen ikke vises i listen, leser du dokumentasjonen for operativsystemet eller programmet du kjørte da meldingen ble vist.

AUXILIARY DEVICE FAILURE (FEIL MED HJELPEENHET) — Det kan hende styreplaten eller den eksterne musen er skadet. Sjekk at den eksterne musen er koblet til. Hvis problemet ikke kan løses, kontakter du Dell (se "Kontakte Dell" på side 59).

BAD COMMAND OR FILE NAME (FEIL KOMMANDO ELLER FILNAVN) — Kontroller at du har skrevet kommandoen riktig, satt inn mellomrom på riktig sted og brukt riktig banenavn.

CACHE DISABLED DUE TO FAILURE (HURTIGBUFFER DEAKTIVERT GRUNNET FEIL) — Feil med det primære hurtigminnet som er innebygd i mikroprosessen. Kontakt Dell (se "Kontakte Dell" på side 59).

CD DRIVE CONTROLLER FAILURE (FEIL MED KONTROLLER FOR CD-STASJON) — CD-stasjonen reagerer ikke på kommandoer fra datamaskinen (se "Stasjonsproblemer" på side 38).

DATA ERROR (DATAFEIL) — Harddisken kan ikke lese dataene (se "Stasjonsproblemer" på side 38).

DECREASING AVAILABLE MEMORY (REDUSERER TILGJENGELIG MINNE) — Ett eller flere minnemoduler kan være skadet eller feilplassert. Installer minnemodulene på nytt og om nødvendig, bytt dem ut (se *Service Manual* (servicehåndboken) for å få en veiledning i hvordan du bytter minnemoduler).

DISK C: FAILED INITIALIZATION (DISK C: KUNNE IKKE INITIALISERES) — Initialisering av harddisken mislyktes. Kjør harddisktestene i Dell Diagnostics (se "Pre-Boot Self Assessment (PSA) (Systemevaluering før oppstart) Diagnostics og Dell 32 Bit Diagnostics (Dell 32-biters Diagnostics)" på side 33).

DRIVE NOT READY (STASJONEN ER IKKE KLAR) — Operasjonen krever at det er en harddisk i modulrommet før den kan fortsette. Installer en harddisk i harddiskrommet.

EXTENDED MEMORY SIZE HAS CHANGED (UTVIDET MINNESTØRRELSE ER ENDRET) — Minnemengden som er installert i det ikke-flyktige minnet (NVRAM) samsvarer ikke med minnet som er installert på datamaskinen. Start datamaskinen på nytt. Hvis feilen oppstår igjen, kan du kontakte Dell.

THE FILE BEING COPIED IS TOO LARGE FOR THE DESTINATION DRIVE (FILEN SOM KOPIERES ER FOR STOR FOR MÅLSTASJONEN) — Filen du prøver å kopiere er for stor for stasjonen eller stasjonen er full. Prøv å kopiere filen til en annen stasjon eller bruk en stasjon med større kapasitet.

A FILENAME CANNOT CONTAIN ANY OF THE FOLLOWING CHARACTERS (ET FILNAVN KAN IKKE INNEHOLDE FØLGENDE TEGN): \ / : * ? " < > | — Disse tegnene må ikke brukes i filnavn.

GATE A20 FAILURE (FEIL PÅ PORT A20) — Det kan hende en minnemodul er løs. Installer minnemodulene på nytt og om nødvendig, bytt dem ut.

GENERAL FAILURE (GENERELL FEIL) — Operativsystemet kan ikke fullføre kommandoen. Meldingen etterfølges vanligvis av spesifikk informasjon—for eksempel, *Printer out of paper* (Skriveren er tom for papir). Gjør det som må gjøres.

HARD-DISK DRIVE CONFIGURATION ERROR (KONFIGURASJONSFEIL I HARDDISKSTASJONEN) — Datamaskinen kan ikke identifisere stasjonstypen. Slå av datamaskinen, fjern harddisken og start datamaskinen fra en CD. Deretter slår du av datamaskinen, installerer harddisken på nytt og starter maskinen på nytt. Kjør harddisktestene i Dell Diagnostics (se "Pre-Boot Self Assessment (PSA) (Systemevaluering før oppstart) Diagnostics og Dell 32 Bit Diagnostics (Dell 32-biters Diagnostics)" på side 33).

HARD-DISK DRIVE CONTROLLER FAILURE 0 (KONTROLLERFEIL MED HARDDISK 0) — Harddisken reagerer ikke på kommandoer fra datamaskinen. Slå av datamaskinen, fjern harddisken og start datamaskinen fra en CD. Slå deretter av datamaskinen, sett i harddisken igjen og start maskinen på nytt. Hvis problemet fortsetter, prøver du en annen stasjon. Kjør harddisktestene i Dell Diagnostics (se "Pre-Boot Self Assessment (PSA) (Systemevaluering før oppstart) Diagnostics og Dell 32 Bit Diagnostics (Dell 32-biters Diagnostics)" på side 33).

HARD-DISK DRIVE FAILURE (FEIL MED HARDDISK) — Harddisken reagerer ikke på kommandoer fra datamaskinen. Slå av datamaskinen, fjern harddisken og start datamaskinen fra en CD. Slå deretter av datamaskinen, sett i harddisken igjen og start maskinen på nytt. Hvis problemet fortsetter, prøver du en annen stasjon. Kjør harddisktestene i Dell Diagnostics (se "Pre-Boot Self Assessment (PSA) (Systemevaluering før oppstart) Diagnostics og Dell 32 Bit Diagnostics (Dell 32-biters Diagnostics)" på side 33).

HARD-DISK DRIVE READ FAILURE (LESEFEIL MED HARDDISK) — Det kan hende harddisken er skadet. Slå av datamaskinen, fjern harddisken og start datamaskinen fra en CD. Slå deretter av datamaskinen, sett i harddisken igjen og start maskinen på nytt. Hvis problemet fortsetter, prøver du en annen stasjon. Kjør harddisktestene i Dell Diagnostics (se "Pre-Boot Self Assessment (PSA) (Systemevaluering før oppstart) Diagnostics og Dell 32 Bit Diagnostics (Dell 32-biters Diagnostics)" på side 33).

INSERT BOOTABLE MEDIA (SETT INN OPPSTARTBART MEDIUM) — Operativsystemet prøver å starte et medium som ikke kan brukes i oppstarten, slik som en CD. Sett inn oppstartbart medium.

INVALID CONFIGURATION INFORMATION-PLEASE RUN SYSTEM SETUP PROGRAM (UGYLDIG KONFIGURASJONSINFORMASJON - KJØR OPPSETTPROGRAM) — Systemkonfigurasjonsinformasjonen samsvarer ikke med maskinvarekonfigurasjonen. Denne meldingen vises som oftes når en minnemodul har blitt installert. Rett opp de aktuelle alternativene i systemoppsettprogrammet.

KEYBOARD CLOCK LINE FAILURE (FEIL MED TASTATURETS KLOKKELEDNING) — Kontroller kabeltilkoblingen for eksterne tastaturer. Kjør Keyboard Controller-testen i Dell Diagnostics (se "Pre-Boot Self Assessment (PSA) (Systemevaluering før oppstart) Diagnostics og Dell 32 Bit Diagnostics (Dell 32-biters Diagnostics)" på side 33).

KEYBOARD CONTROLLER FAILURE (FEIL MED TASTATURKONTROLLER) — Kontroller kabeltilkoblingen for eksterne tastaturer. Start datamaskinen på nytt, og unngå å trykke på tastaturet eller musen under oppstartsrutinen. Kjør Keyboard Controller-testen i Dell Diagnostics (se "Pre-Boot Self Assessment (PSA) (Systemevaluering før oppstart) Diagnostics og Dell 32 Bit Diagnostics (Dell 32-biters Diagnostics)" på side 33).

KEYBOARD DATA LINE FAILURE (FEIL MED TASTATURETS DATALEDNING) — Kontroller kabeltilkoblingen for eksterne tastaturer. Kjør Keyboard Controller-testen i Dell Diagnostics (se "Pre-Boot Self Assessment (PSA) (Systemevaluering før oppstart) Diagnostics og Dell 32 Bit Diagnostics (Dell 32-biters Diagnostics)" på side 33).

KEYBOARD STUCK KEY FAILURE (FEIL FORDI TASTATURET SITTER FAST) — Kontroller kabeltilkoblingen for eksterne tastaturer. Start datamaskinen på nytt, og unngå å trykke på tastaturet eller musen under oppstartsrutinen. Kjør Keyboard Controller-testen i Dell Diagnostics (se "Pre-Boot Self Assessment (PSA) (Systemevaluering før oppstart) Diagnostics og Dell 32 Bit Diagnostics (Dell 32-biters Diagnostics)" på side 33).

LICENSED CONTENT IS NOT ACCESSIBLE IN MEDIA DIRECT (LISENSIERT INNHOLD ER IKKE TILGJENGELIG I MEDIA DIRECT) — Dell MediaDirect™ kan ikke verifisere Digital Rights Management (DRM)-restriksjonene til filen. Filen kan derfor ikke spilles av.

MEMORY ADDRESS LINE FAILURE AT ADDRESS, READ VALUE EXPECTING VALUE (FEIL MED MINNEADRESSELINJE VED ADRESSE, LESEVERDI FORVENTER VERDI) — Det kan være en ødelagt minnemodul, eller den er satt inn på feil måte. Sett i minnemodulene på nytt og bytt dem ut om nødvendig.

MEMORY ALLOCATION ERROR (MINNETILDELINGSFEIL) — Det er uoverensstemmelse med programvaren du prøver å kjøre og operativsystemet, eller et annet program eller verktøy. Slå av datamaskinen, vent 30 sekunder og slå den deretter på igjen. Forsøk å kjøre programmet igjen. Se dokumentasjonen for programvaren hvis feilmeldingen fremdeles vises.

MEMORY DATA LINE FAILURE AT ADDRESS, READ VALUE EXPECTING VALUE (FEIL I MINNEDATALINJE VED ADRESSE, LESEVERDI FORVENTER VERDI) — Det kan være en ødelagt minnemodul, eller den er satt inn på feil måte. Sett i minnemodulene på nytt og bytt dem ut om nødvendig.

MEMORY DOUBLE WORD LOGIC FAILURE, READ VALUE EXPECTING VALUE (MINNE DOBBELTORD LOGISK FEIL VED ADRESSE, LESEVERDI FORVENTER VERDI) — Det kan være en ødelagt minnemodul, eller den er satt inn på feil måte. Sett i minnemodulene på nytt og bytt dem ut om nødvendig.

MEMORY ODD/EVEN LOGIC FAILURE AT ADDRESS, READ VALUE EXPECTING VALUE (MINNE ODDETALL/PARTALL LOGISK SVIKT VED ADRESSE, LESEVERDI FORVENTER VERDI) — Det kan være en ødelagt minnemodul, eller den er satt inn på feil måte. Sett i minnemodulene på nytt og bytt dem ut om nødvendig.

MEMORY WRITE/READ FAILURE, READ VALUE EXPECTING VALUE (MINNE SKRIVE/LESE SVIKT VED ADRESSE, LESEVERDI FORVENTER VERDI) — Det kan være en ødelagt minnemodul, eller den er satt inn på feil måte. Sett i minnemodulene på nytt og bytt dem ut om nødvendig.

NO BOOT DEVICE AVAILABLE (INGEN TILGJENGELIG OPPSTARTENHET) — Datamaskinen finner ikke harddisken. Hvis harddisken er oppstartenheten, må du sørge for at kablene er tilkoblet og at stasjonen er korrekt installert og partisjonert som en oppstartenhet.

NO BOOT SECTOR ON HARD DRIVE (INGEN OPPSTARTSEKTOR PÅ HARDDISK) — Mulig feil med operativsystemet. Kontakt Dell (se "Kontakte Dell" på side 59).

NO TIMER TICK INTERRUPT (INGEN TIDTAKERTIKK) — En brikke på hovedkortet kan være ødelagt. Kjør System Set-testene i Dell Diagnostics (se "Pre-Boot Self Assessment (PSA) (Systemevaluering før oppstart) Diagnostics og Dell 32 Bit Diagnostics (Dell 32-biters Diagnostics)" på side 33).

NOT ENOUGH MEMORY OR RESOURCES. EXIT SOME PROGRAMS AND TRY AGAIN (IKKE NOK MINNE ELLER RESSURSER. LUKK NOEN PROGRAMMER, OG PRØV PÅ NYTT) — Det er for mange åpne programmer. Lukk alle vinduer og åpne programmet du vil bruke.

OPERATING SYSTEM NOT FOUND (OPERATIVSYSTEMET BLE IKKE FUNNET) — Sett i harddisken igjen. Hvis problemet ikke kan løses, kontakter du Dell (se under "Kontakte Dell" på side 59).

OPTIONAL ROM BAD CHECKSUM (UGYLDIG KONTROLLSUM FOR ALTERNATIV ROM) — Feil med alternativ ROM. Kontakt Dell (se "Kontakte Dell" på side 59).

A REQUIRED .DLL FILE WAS NOT FOUND (EN NØDVENDIG .DLL-FIL BLE IKKE FUNNET) — Programmet du forsøker å starte, mangler en viktig fil. Fjern programmet og installer det deretter på nytt.

- 1 Klikk Start  → Kontrollpanel.
- 2 Under **Programmer**, klikker du **Avinstaller**.
- 3 Velg programmet du vil fjerne.
- 4 Klikk **Avinstaller** og følg resten av anvisningene på skjermen.
- 5 I dokumentasjonen for programmet finner du installeringsveiledninger.

SECTOR NOT FOUND (FINNER IKKE SEKTOR) — Operativsystemet finner ikke en sektor på harddisken. Det kan være en ødelagt sektor eller korrumpert FAT på harddisken. Kjør feilsjekkingsverktøyet i Windows for å kontrollere filstrukturen på harddisken. Slå opp i Hjelp og støtte for Windows for anvisninger (klikk **Start**  → **Hjelp og støtte**). Hvis det er flere ødelagte sektorer, bør du sikkerhetskopiere data (hvis det er mulig), og deretter reformatere harddisken.

SEEK ERROR (SØKEFEIL) — Operativsystemet finner ikke et bestemt spor på harddisken.

SHUTDOWN FAILURE (FEIL VED AVSLUTNING) — En brikke på hovedkortet kan være ødelagt. Kjør System Set-testene i Dell Diagnostics (se "Pre-Boot Self Assessment (PSA) (Systemevaluering før oppstart) Diagnostics og Dell 32 Bit Diagnostics (Dell 32-biters Diagnostics)" på side 33).

TIME-OF-DAY CLOCK LOST POWER (TIDSURET I DATAMASKINEN FÅR IKKE TILFØRT STRØM) — Systemets konfigurasjonsinnstillinger er korrumpert. Koble datamaskinen til nettstrøm for å lade batteriet. Hvis problemet ikke løses, kan du prøve å gjenopprette data ved å åpne programmet for systemoppsett og deretter avslutte programmet umiddelbart. Hvis meldingen vises på nytt, kan du ta kontakt med Dell (se "Kontakte Dell" på side 59).

TIME-OF-DAY CLOCK STOPPED (KLOKKEN ER STOPPET) — Reservebatteriet som støtter systemets konfigurasjonsinnstillinger må kanskje lades opp. Koble datamaskinen til nettstrøm for å lade batteriet. Hvis problemet ikke kan løses, kontakter du Dell (se "Kontakte Dell" på side 59).

TIME-OF-DAY NOT SET-PLEASE RUN THE SYSTEM SETUP PROGRAM (KLOKKESELTET ELLER DATOEN ER IKKE INNSTILT- KJØR PROGRAMMET FOR SYSTEMOPPSETT) — Klokkeslettet eller datoen som er lagret i programmet for systemoppsett, samsvarer ikke med systemklokken. Rett opp innstillingene for alternativene **Dato** og **Klokkeslett**.

TIMER CHIP COUNTER 2 FAILED (TIDSBRIKKE TELLING 2 SVIKTET) — En brikke på hovedkortet kan være ødelagt. Kjør System Set-testene i Dell Diagnostics (se "Pre-Boot Self Assessment (PSA) (Systemevaluering før oppstart) Diagnostics og Dell 32 Bit Diagnostics (Dell 32-biters Diagnostics)" på side 33).

UNEXPECTED INTERRUPT IN PROTECTED MODE (UVENTET AVBRUDD I BESKYTTET MODUS) — Tastaturkontrolleren kan være ødelagt, eller en minnemodul kan være løs. Kjør System Memory-testene og Keyboard Controller-testen i Dell Diagnostics (se "Pre-Boot Self Assessment (PSA) (Systemevaluering før oppstart) Diagnostics og Dell 32 Bit Diagnostics (Dell 32-biters Diagnostics)" på side 33).

X:\ IS NOT ACCESSIBLE. THE DEVICE IS NOT READY (X:\ ER IKKE TILGJENGELIG. ENHETEN ER IKKE KLAR) — Sett inn en diskett/plate i stasjonen og prøv på nytt.

WARNING: BATTERY IS CRITICALLY LOW (ADVARSEL: KRITISK LAVT STRØMNIVÅ I BATTERIET) — Batteriet er nesten utladet. Bytt batteriet, eller koble datamaskinen til nettstrøm. Alternativt kan du aktivere dvalemodus eller slå av datamaskinen.

Maskinheng og programvareproblemer



OBS! Før du starter noen av prosedyrene i denne delen, må du følge sikkerhetsanvisningene som ble levert med datamaskinen.

Maskinen starter ikke

KONTROLLER STRØMADAPTEREN — Kontroller at strømadapteren er ordentlig koblet til datamaskinen og til nettstrøm.

Maskinen reagerer ikke



MERKNAD: Du kan miste data hvis du ikke kan slå av operativsystemet.

SLÅ AV MASKINEN — Hvis maskinen ikke reagerer når du trykker på en tast på tastaturet eller flytter på musen, trykker du på av/på-knappen i minst 8-10 sekunder til maskinen slår seg av. Deretter starter du maskinen på nytt.

Et program slutter å gi respons eller krasjer gjentatte ganger

AVSLUTT PROGRAMMET —

- 1 Trykk på <Ctrl><Shift><Esc> samtidig.
- 2 Klikk kategorien **Programmer** og velg programmet som ikke lenger svarer.
- 3 Klikk på **Avslutt oppgave**.



MERK: Chkdsk-programmet kan kjøres når du starter datamaskinen igjen. Følg anvisningene på skjermen.

LES DOKUMENTASJONEN FOR PROGRAMMET — Hvis nødvendig avinstallerer du programmet og installerer det på nytt. Programvaren omfatter vanligvis installasjonsanvisninger i dokumentasjonen eller på en DVD.

Et program som er laget for et tidligere Microsoft® Windows®-operativsystem

KJØR VEIVISER FOR PROGRAMKOMPATIBILITET — Programkompatibilitet er en modus i Windows som lar deg kjøre programmer som er laget for tidligere versjoner av Windows. Hvis du vil ha mer informasjon, kan du søke med søkeordet *veiviser for programkompatibilitet* i Windows Hjelp og støtte.

Et ensfarget blått skjermbilde vises

SLÅ AV MASKINEN — Hvis maskinen ikke reagerer når du trykker på en tast på tastaturet eller flytter på musen, trykker du på av/på-knappen i minst 8-10 sekunder til maskinen slår seg av. Deretter starter du maskinen på nytt.

Minneproblemer

Fyll ut "Sjekkliste for diagnosetesting" på side 58 etter hvert som du fullfører denne kontrollen.



OBS! Før du starter noen av prosedyrene i denne delen, må du følge sikkerhetsanvisningene som ble levert med datamaskinen.

HVIS DU FÅR EN MELDING OM AT DET IKKE ER TILSTREKkelig MINNE —

- Lagre og lukk alle åpne filer og avslutt alle åpne programmer som du ikke bruker, for å se om dette løser problemet.
- I programvaredokumentasjonen finner du minimumskravene til minne. Installer eventuelt mer minne.
- Sett i minnemodulene på nytt for å være sikker på at datamaskinen kommuniserer med minnet.
- Kjører programmet Dell Diagnostics (se "Pre-Boot Self Assessment (PSA) (Systemevaluering før oppstart) Diagnostics og Dell 32 Bit Diagnostics (Dell 32-biters Diagnostics)" på side 33).

HVIS DU OPPLEVER ANDRE MINNEPROBLEMER —

- Sett i minnemodulene på nytt for å være sikker på at datamaskinen kommuniserer med minnet.
- Pass på at du følger retningslinjene for installering av minne.
- Kjører programmet Dell Diagnostics (se "Pre-Boot Self Assessment (PSA) (Systemevaluering før oppstart) Diagnostics og Dell 32 Bit Diagnostics (Dell 32-biters Diagnostics)" på side 33).

Strømproblemer

Fyll ut "Sjekkliste for diagnostesting" på side 58 etter hvert som du fullfører denne kontrollen.



OBS! Før du starter noen av prosedyrene i denne delen, må du følge sikkerhetsanvisningene som ble levert med datamaskinen.

KONTROLLER STRØMLAMPEN PÅ SKJERMEN — Hvis strømlampen lyser eller blinker, får skjermen strøm. Hvis av/på-lampen blinker, er datamaskinen i hvilemodus. Trykk på av/på-knappen for å avslutte hvilemodusen. Hvis lampen er av, trykker du på av/på-knappen for å slå på datamaskinen.

LAD BATTERIET — Batteriet kan være utladet.

- 1 Sett i batteriet igjen.
- 2 Koble datamaskinen til nettstrøm ved hjelp av nettstrømadapteren.
- 3 Slå på datamaskinen.



MERK: Batteriets driftstid (tiden batteriet kan forsyne strøm) reduseres med tiden. Du må kanskje kjøpe et nytt batteri i løpet av datamaskinens levetid, avhengig av hvor ofte du bruker batteriet, og hvilke forhold det brukes under.

KONTROLLER BATTERIETS STATUSLAMPE — Hvis lampen for batteristatus blinker gult eller lyser konstant gult, er det lite eller ingen strøm på batteriet. Koble datamaskinen til nettstrøm.

Hvis lampen for batteristatus blinker blått og gult, er batteriet for varmt til å lades. Slå av datamaskinen, trekk ut ledningen fra strømuttaket og la batteriet og datamaskinen avkjøles til romtemperatur.

Hvis lampen for batteristatus blinker raskt gult, kan batteriet være ødelagt. Kontakt Dell (se "Kontakte Dell" på side 59).

KONTROLLER BATTERIETS TEMPERATUR — Hvis batteriets temperatur er under 0 °C (32 °F), vil ikke datamaskinen starte.

TEST STIKKONTAKTEN — Test stikkontakten med en annen enhet, for eksempel en lampe, for å kontrollere at den fungerer.

KONTROLLER STRØMADAPTEREN — Kontroller kabeltilkoblingene til strømadapteren. Hvis det er en lampe på strømadapteren, må du se etter at den lyser.

KOBLE DATAMASKINEN TIL NETTSTRØM — Forsøk å koble til strøm uten å benytte spenningsvern, forgrenere eller skjøteledninger for å kontrollere om maskinen lar seg slå på.

FJERN EVENTUELL INTERFERENS — Slå av vifter, lysrør, halogenlamper og andre apparater i nærheten.

JUSTER EGENSKAPENE FOR STRØM — Se innstillingene for strømbehandling i Dells teknologihåndbok.

SETT INN MINNEMODULENE PÅ NYTT — Hvis datamaskinens av/på-lampe tennes, men skjermen fortsatt er tom, må du sette inn minnemodulene på nytt.

Feilsøke programvare- og maskinvareproblemer i operativsystemet Windows Vista®

Hvis en enhet ikke registreres under konfigureringen av operativsystemet, eller registreres, men blir feilkonfigurert, kan du bruke Hjelp og støtte for Windows Vista til å løse problemet med inkompatibilitet. Windows Vista er et nytt operativsystem, slik at ikke alle drivere eller programmer som støtter bestemte enheter, er tilgjengelige for Windows Vista. Snakk med maskinvareprodusenten for å få informasjon om enheten.

Slik startes feilsøkingsrutinen for maskinvare:

- 1 Klikk **Start**  → **Hjelp og støtte**.
- 2 I delen **Finn et svar** klikker du **Feilsøking**.

ELLER

Skriv inn `hardware troubleshooter` (maskinvarefeilsøking) i søkefeltet og trykk <Enter>.

- 3 I søkeresultatene velges det alternativet som best beskriver problemet og deretter gjennomføres resten av feilsøkingen.



MERK: Hvis du ikke finner svaret blant de elementene som er kategorisert i feilsøking, kan du finne hjelp elektronisk ved å skrive inn spørsmålet i feltet Search Help (søkehjelp) øverst i vinduet.

Gjenopprette operativsystemet

Du kan gjenopprette operativsystemet på følgende måter:

- Windows Vista® inkluderer Sikkerhetskopierings- og gjenopprettingssenter som kan lage sikkerhetskopier av viktige filer på datamaskinen, eller sikkerhetskopiere hele harddisken. Du kan deretter gjenopprette operativsystemet eller filene om nødvendig.
- Systemgjenoppretting i Microsoft Windows Vista tilbakestiller datamaskinen til en tidligere operativsystemtilstand uten å påvirke datafilene. Bruk Systemgjenoppretting som førstevalg for å gjenopprette operativsystemet og ta vare på datafiler. Se anvisninger under "Bruke Systemgjenoppretting i Windows Vista" på side 49.
- Hvis det fulgte med en *operativsystemet* sammen med datamaskinen, kan du bruke den til å gjenopprette operativsystemet. Hvis du imidlertid bruker *operativsystemet*, slettes også alle data på harddisken. Bruk *bare* platen hvis Systemgjenoppretting ikke løste problemene med operativsystemet.

Bruke Systemgjenoppretting i Windows Vista

Microsoft Windows Vista-operativsystemet inneholder verktøyet Systemgjenoppretting du kan bruke til å gjenopprette datamaskinen til en tidligere driftsstatus (uten at det påvirker datafilene) hvis endringer med maskinvaren, programvaren eller andre systeminnstillinger har satt datamaskinen i en uønsket driftsstatus. I Windows Hjelp og støtte finner du opplysninger om hvordan du bruker Systemgjenoppretting.

Du får tilgang til Hjelp og støtte ved å klikke **Start**  → **Hjelp og støtte**.





MERKNAD: Ta sikkerhetskopier av datafilene med jevne mellomrom. Systemgjenoppretting overvåker eller gjenoppretter ikke datafilene.



MERK: Fremgangsmåtene i dette dokumentet er basert på at du bruker standardvisningen i Windows, så det kan hende at de ikke er aktuelle hvis du har byttet til klassisk visning i Windows.

Opprett gjenopprettingspunkt

Du kan enten opprette et gjenopprettingstidspunkt automatisk eller opprette et gjenopprettingstidspunkt fra Sikkerhetskopierings- og gjenopprettingscenteret i Windows Vista. Det er to måter å få tilgang til Sikkerhetskopierings- og gjenopprettingscenteret i Windows Vista:

- 1 Klikk **Start**  → **Velkomstsenter**. I delen **Kom i gang med Windows** klikker du **Vis alle 14 elementer...** → **Sikkerhetskopierings- og gjenopprettingscenter**.
- 2 Klikk **Start**  → **Alle programmer** → **Vedlikehold** → **Sikkerhetskopierings- og gjenopprettingscenter**. Under **Oppgaver**, klikker du **Opprett et gjenopprettingspunkt eller endre innstillinger**.

For mer informasjon,

- 1 Klikk **Start**  → **Hjelp og støtte**.
- 2 Skriv inn **System Restore** (Systemgjenoppretting) i søkefeltet og trykk **<Enter>**.

Gjenopprette datamaskinen til en tidligere driftsstatus

Hvis det oppstår problemer etter at du installerer en enhetsdriver, kan du rulle driveren tilbake for å løse problemet. Hvis det ikke løser problemet, kan du bruke Systemgjenoppretting.



MERKNAD: Før du tilbakestill datamaskinen til en tidligere brukstilstand, må du lagre og lukke alle åpne filer og avslutt åpne programmer. Du må ikke endre, åpne eller slette noen filer eller programmer før systemgjenopprettingen er fullført.

- 1 Klikk **Start**  → **Kontrollpanel** → **System og vedlikehold** → **Sikkerhetskopierings- og gjenopprettingscenter**.
- 2 I **Oppgaver** klikker du **Reparer Windows med Systemgjenoppretting**.
- 3 Klikk **Fortsett** i dialogboksen **Brukerkontroll** (UAC) der du blir spurt om tillatelse til å kjøre programmet.
- 4 Klikk **Neste** i vinduet **Systemgjenoppretting** for å vise de siste gjenopprettingstidspunktene i kronologisk rekkefølge.
- 5 Merk av for **Vis gjenopprettingspunkt som er eldre enn fem dager** for å vise en fullstendig liste over gjenopprettingspunkter.

- 6 Velg et gjenopprettingspunkt. Prøv å gjenopprette fra det aller siste gjenopprettingspunktet. Hvis dette gjenopprettingspunktet ikke kan rette opp problemet, kan du prøve det nest siste gjenopprettingspunktet til problemet er løst. All programvare som er installert etter det valgte gjenopprettingspunktet, må installeres på nytt.
- 7 Klikk **Neste** → **Fullfør**.
- 8 Når du blir bedt om det, klikker du på **Ja**.
- 9 Etter at Systemgjenopprettingen er ferdig med å samle inn data, starter datamaskinen på nytt.
- 10 Etter at datamaskinen er startet på nytt, klikker du på **OK**.

Hvis du vil endre gjenopprettingspunktet, kan du enten gjenta trinnene og bruke et annet gjenopprettingspunkt, eller du kan angre gjenopprettingen.

Hvis du får feilmeldinger under gjenopprettingsprosessen, følger du meldingene på skjermen for å rette opp feilen.

Angre den siste systemgjenopprettingen



MERKNAD: Før du angrer den siste systemgjenopprettingen, må du lagre og lukke alle åpne filer og avslutt alle åpne programmer. Du må ikke endre, åpne eller slette noen filer eller programmer før systemgjenopprettingen er fullført.

- 1 Klikk **Start**  → **Hjelp og støtte**.
- 2 Skriv inn **System Restore** (Systemgjenoppretting) i søkefeltet og trykk **<Enter>**.
- 3 Klikk **Angre siste gjenoppretting**, og deretter **Neste**.

Gjenopprette datamaskinen til standard fabrikkkonfigurasjon

Med alternativet Dell Factory Image Restore (Gjenoppretting til Dell-fabrikkinnstillinger) kan du gjenopprette harddisken tilbake til den opprinnelige fabrikkkonfigurasjonen den hadde da du først kjøpte den fra Dell. Dette alternativet vises på Dell-datamaskiner som opprinnelig hadde Windows Vista® forhåndsinstallert, og det omfatter ikke datamaskiner som ble kjøpt gjennom Express Upgrade-tilbudet, eller datamaskiner som er oppgradert til Windows Vista fra en eldre versjon av Windows.



MERKNAD: Når du gjenoppretter datamaskinen til fabrikkens standard konfigurasjon, blir all data på harddisken slettet. Sikkerhetskopier personlige filer før du utfører denne prosedyren. Data går tapt hvis du ikke sikkerhetskopierer personlige filer.

- 1 Start datamaskinen på nytt. Dette gjør du ved å klikke **Start**  →  → **Start på nytt**.
- 2 Mens datamaskinen starter på nytt, trykker du <F8> til menyen **Avanserte oppstartsalternativer** vises på skjermen.
 -  **MERK:** Du må trykke <F8> før Windows-logoen vises på skjermen. Hvis du trykker <F8> etter at Windows-logoen vises på skjermen, vil ikke menyen **Avanserte oppstartsalternativer** vises på skjermen. Hvis du ikke ser menyen **Avanserte oppstartsalternativer**, starter du datamaskinen på nytt og gjentar deretter dette trinnet til du ser menyen på skjermen.
- 3 Trykk <Pil ned> for å velge **Reparer datamaskinen** på menyen **Avanserte oppstartsalternativer**, og trykk deretter <Enter>.
- 4 Angi de språkinnstillingene du vil ha, og klikk **Neste**.
- 5 Logg på som en bruker med administrative rettigheter, og klikk **OK**.
- 6 Klikk **Dell Factory Image Restore**.
- 7 I vinduet **Dell Factory Image Restore** klikker du **Neste**.
- 8 Merk av for **Yes, reformat hard drive and restore system software to factory condition** (Ja, reformater harddisken og gjenopprett systemprogramvaren til fabrikkkonfigurasjon).
- 9 Klikk **Neste**. Datamaskinen blir gjenopprettet til standard fabrikkkonfigurasjon.
- 10 Når gjenopprettingsoperasjone er fullført, klikker du **Finish (Fullfør)** for å starte datamaskinen på nytt.

Få hjelp

Få assistanse



OBS! Hvis du må ta av datamaskindekselet, kobler du først fra datamaskinens strøm- og modemkabel fra nettstrøm.

Hvis du støter på problemer med datamaskinen, kan du utføre følgende trinn for å diagnostisere og feilsøke problemet:

- 1 Se under "Feilsøking" på side 33 for informasjon og prosedyrer vedrørende datamaskinens aktuelle problem.
- 2 Se under "Pre-Boot Self Assessment (PSA) (Systemevaluering før oppstart) Diagnostics og Dell 32 Bit Diagnostics (Dell 32-biters Diagnostics)" på side 33 for fremgangsmåte om hvordan du kjører Dell Diagnostics.
- 3 Fyll ut "Sjekkliste for diagnosetesting" på side 58.
- 4 Bruk Dells omfattende tilbud av elektroniske tjenester som er tilgjengelige på Dell Support (support.dell.com), for å få hjelp til fremgangsmåter for installasjon og feilsøking. Se under "Online-tjenester" på side 54 for en mer omfattende liste over Dell Support på Internett.
- 5 Se under "Kontakte Dell" på side 59 hvis fremgangsmåten ovenfor ikke løste problemet.



MERK: Ring Dell Support fra en telefon nær datamaskinen, slik at støttepersonellet kan hjelpe til med nødvendig fremgangsmåte.



MERK: Dells ekspresservicekode er ikke tilgjengelige i alle land.

Oppgi ekspresservicekoden når du blir bedt om det gjennom Dells automatiske telefonsystem, for å dirigere samtalen direkte til aktuelt støttepersonell.

Se under "Teknisk støtte og kundeservice" på side 54 for anvisninger for å bruke Dell Support.



MERK: Noen av følgende tjenester er ikke alltid tilgjengelige på alle steder utenfor det kontinentale USA. Ring nærmeste Dell-representant for informasjon om tilgjengelighet.

Teknisk støtte og kundeservice

Dells kundestøtteservice er tilgjengelig for å svare på spørsmål om Dell™-maskinvare. Støttepersonellet hos Dell benytter databaserte diagnostetester for å gi raske og nøyaktige svar.

Hvis du skal kontakte Dells støttetjeneste, kan du slå opp under "Før du ringer" på side 57, og slå deretter opp i kontaktinformasjonen for det aktuelle området eller gå til support.dell.com.

DellConnect

DellConnect er et enkelt verktøy for online tilgang som gir en medarbeider hos Dells service- og støttetjeneste, tilgang til datamaskinen din gjennom en bredbåndtilkobling for å diagnostisere problemet og reparere alt sammen under ditt overoppsyn. Du kan få tilgang til DellConnect fra Dells kundestøttesenter (se "Dells kundestøttesenter" på side 37).

Online-tjenester

På følgende webområder kan du få ytterligere informasjon om Dell-produkter og -tjenester:

www.dell.com

www.dell.com/ap (bare for land i Asia/Stillehavsområdene)

www.dell.com/jp (bare for Japan)

www.euro.dell.com (bare for Europa)

www.dell.com/la (Land i Latin-Amerika og Karibien)

www.dell.ca (bare for Canada)

Du får tilgang til Dell Support via følgende webområder og e-postadresser:

- Webområder for Dell Support
 - support.dell.com
 - support.jp.dell.com (bare for Japan)
 - support.euro.dell.com (bare for Europa)

- E-postadresser for Dell Support
mobile_support@us.dell.com
support@us.dell.com
la-techsupport@dell.com (bare for land i Latin-Amerika og Karibien)
apsupport@dell.com (bare for land i Asia/Stillehavsområdene)
- E-postadresser for Dell Marketing and Sales (markedsføring og salg hos Dell)
apmarketing@dell.com (bare for land i Asia/Stillehavsområdene)
sales_canada@dell.com (bare for Canada)
- FTP (Anonymous file transfer protocol)
ftp.dell.com
Logg på som bruker: anonymous, og bruk e-postadressen din som passord.

AutoTech-tjeneste

Dells automatiske støttetjeneste—AutoTech—gir innspilte svar på vanlige spørsmål fra Dell-kunder om deres bærbare og stasjonære datamaskiner.

Når du ringer til AutoTech må du ringe fra en tastetelefon for å kunne velge de emnene som samsvarer med spørsmålene. Se under "Kontakte Dell" på side 59 for telefonnumre i det aktuelle området.

Automatisk ordrestatustjeneste

Gå til support.dell.com, eller ring den automatiske ordrestatustjenesten for å forhøre deg om statusen til et produkt du har bestilt fra Dell. En innspilling spør etter nødvendig informasjon for å finne og avgi rapport om bestillingen. Se under "Kontakte Dell" på side 59 for telefonnumre i det aktuelle området.

Problemer med ordren

Hvis du støter på problemer med ordren, for eksempel manglende deler, feil deler eller feilaktig fakturering, tar du kontakt med Dell for kundeassistanse. Ha fakturaen eller følgeseddelen for hånden når du ringer. Se under "Kontakte Dell" på side 59 for telefonnumre i det aktuelle området.

Produktveiledning

Gå til Dells webområde på www.dell.com for informasjon om andre Dell-produkter, eller hvis du vil legge inn en ordre. Slå opp under "Kontakte Dell" på side 59 for å få et telefonnummer du kan ringe i det aktuelle området, eller hvis du vil snakke med en salgskonsulent.

Returnere produkter for garantireparasjon eller kreditt

Gjør følgende for å klargjøre alle produkter som skal returneres for reparasjon eller kreditt:

- 1** Ring til Dell for å få et RMA-nummer (Return Material Authorization Number), og skriv dette klart og tydelig på utsiden av esken.
Se under "Kontakte Dell" på side 59 for telefonnumre i det aktuelle området.
- 2** Legg ved en kopi av fakturaen og et brev som beskriver årsaken til returnen.
- 3** Legg ved en kopi av sjekklisten for diagnosetesting (se under "Sjekkliste for diagnosetesting" på side 58), og oppgi de testene du har kjørt og eventuelle feilmeldinger som ble rapportert av Dell Diagnostics (se under "Pre-Boot Self Assessment (PSA) (Systemevaluering før oppstart) Diagnostics og Dell 32 Bit Diagnostics (Dell 32-biters Diagnostics)" på side 33).
- 4** Legg ved alt tilbehør som hører med produkt(et) som returneres (nettleddninger, programvaredisketter, håndbøker, osv.) hvis det returneres mot kreditt.
- 5** Pakk ned utstyret som skal returneres i originalemballasjen (eller tilsvarende).

Du er ansvarlig for fraktutgiftene. Du er også ansvarlig for å forsikre ethvert produkt du returnerer, og påta deg risikoen for tap under transporten til Dell. Pakker kan ikke sendes som postoppkrav.

Returvarer som ikke oppfyller noen av kravene ovenfor, vil bli avvist hos Dells mottaksavdeling og bli returnert til kunden.

Før du ringer



MERK: Ha ekspresservicekoden for hånden når du ringer. Denne koden hjelper Dells automatiske støttetefonsystem å dirigere samtalen mer effektivt. Du kan også bli spurt etter servicekoden (på baksiden eller under datamaskinen).

Husk å fylle ut den diagnostiske sjekklisen (se under "Sjekkliste for diagnosetesting" på side 58). Slå på datamaskinen hvis det er mulig, før du ringer til Dell for å få assistanse, og ring fra en telefon nær datamaskinen. Du kan bli bedt om å skrive noen kommandoer på tastaturet, formidle detaljert informasjon under operasjoner eller prøve andre feilsøkingstrinn som bare er mulig å utføre på selve datamaskinen. Sørg for å ha dokumentasjonen for datamaskinen for hånden.



OBS!: Før du utfører arbeid innvendig i datamaskinen, må du følge sikkerhetsanvisningene som ble levert med datamaskinen.

Sjekkliste for diagnosetesting

Navn:

Dato:

Adresse:

Telefonnummer:

Servicekode (strekkode på baksiden eller i bunnen av datamaskinen):

Ekspresservicekode:

RMA-nummer (Return Material Authorization Number) (hvis dette er gitt av støttetekniker hos Dell):

Operativsystemet og versjon:

Enheter:

Utvidelseskort:

Er du koblet til et nettverk? Ja Nei

Nettverk, versjon og nettverksadapter:

Programmer og versjoner:

Slå opp i dokumentasjonen for operativsystemet for å bestemme innholdet av systemets oppstartfiler. Hvis datamaskinen er koblet til en skriver, skal alle disse filene skrives ut. Hvis ikke, må du skrive ned innholdet av hver fil før du ringer til Dell.

Feilmelding, signalkode eller diagnostisk kode:

Beskrivelse av problemet og feilsøkningsprosedyrer du har utført:

Kontakte Dell

Kunder i USA kan ringe 800-WWW-DELL (800-999-3355).



MERK: Hvis du ikke har en aktiv Internett-tilkobling, kan du finne kontaktinformasjon på fakturaen, følgeseddelen, regningen, skjemaet *Kontakte Dell* eller i Dells produktkatalog.

Dell tilbyr flere elektroniske og telefonbaserte support- og servicealternativer. Tilgjengelighet varierer etter land og produkt, og noen tjenester er ikke tilgjengelige på alle steder. Gjør følgende for å kontakte Dell for spørsmål vedrørende salg, teknisk support eller kundeservice:

- 1 Gå til support.dell.com.
- 2 Kontroller at land eller område stemmer i rullegardinmenyen **Choose A Country/Region** (Velg et land/område) nederst på siden.
- 3 Klikk **Contact Us** (Kontakt oss) til venstre på siden.
- 4 Velg den aktuelle tjeneste- eller supportkoblingen basert på behov.
- 5 Velg den måten å kontakte Dell på som passer best for deg.

Vedlegg

FCC Notice (kun USA)

FCC Class B

Dette utstyret genererer, bruker og utstråler radiobølgeenergi og kan, hvis det ikke installeres og brukes i henhold til produsentens instruksjoner, forårsake skadelig forstyrrelse på TV- og radiomottakere. Dette utstyret er testet og funnet å være i samsvar med grensene for en digital enhet i klasse B ifølge del 15 av FCC-reglene.

Denne enheten er i overensstemmelse med del 15 av FCC-reglene. Bruk er underlagt følgende to forutsetninger:

- Enheten kan ikke forårsake skadelig interferens.
- Enheten må godta all interferens som mottas, inklusive interferens som kan føre til uønsket drift.



MERKNAD: FCC-forskriftene innebærer at endringer eller modifikasjoner som ikke uttrykkelig er godkjente av Dell Inc., kan føre til at du ikke lenger har tillatelse til å bruke utstyret.

Disse grensene er lagd for å gi rimelig beskyttelse mot skadelig interferens i en installasjon i boligstrøk. Det finnes imidlertid ingen garanti mot at interferens kan oppstå i en bestemt installasjon. Hvis utstyret fører til skadelig interferens med mottak av radio- eller TV-signaler, noe som kan påvises ved å slå utstyret av og på, anbefales det at du prøver å korrigere interferensen med ett eller flere av følgende tiltak:

- Snu eller flytte på mottakerantennen.
- Flytte systemet i forhold til mottakeren.
- Flytte systemet bort fra mottakeren.
- Sett systemet i en annen stikkontakt, slik at systemet og mottakeren er på forskjellige strømkretser.

Snakk eventuelt med en representant hos Dell Inc. eller en erfaren radio/TV-tekniker for flere forslag.

Følgende informasjon er gitt om enheten eller enhetene som dekkes av dette dokumentet, i samsvar med FCCs forskrifter:

Produktnavn: Dell™ Studio 1535/1536
Modellnummer: PP33L
Firmanavn: Dell Inc.
Worldwide Regulatory Compliance & Environmental Affairs
One Dell Way
Round Rock, TX 78682 USA
512-338-4400

Produktmerknad fra Macrovision

Dette produktet inneholder teknologi for opphavsrettsbeskyttelse som er beskyttet av metodekrav for bestemte amerikanske patenter og andre åndsverksrettigheter som eies av Macrovision Corporation og andre rettighetseiere. Bruk av denne teknologien for opphavsrettsbeskyttelse må godkjennes av Macrovision Corporation og er ment for hjemmebruk og annen begrenset visningsbruk med mindre annet er godkjent av Macrovision Corporation. Omvendt konstruksjon eller demontering er forbudt.

Stikkordregister

A

åpning for sikkerhetskabel
beskrivelse, 18

av/på-knapp
beskrivelse, 11

B

batteri
fjerne, 20

C

Check Disk, 38

D

datamaskin
gjenopprette til tidligere
tilstand, 49-50
spesifikasjoner, 23

Dell Diagnostics
om, 33

DellConnect, 54

diagnose
Dell, 33

digitale mikrofoner, 14

Drivers and Utilities CD
Dell Diagnostics, 33

E

enhetsstatuslamper
beskrivelse, 11

F

Feilmeldinger, 39

feilsøking
Dell Diagnostics, 33
Feilsøkingsverktøy for maskinvare, 48
gjenopprette til tidligere
tilstand, 49-50

Feilsøkingsverktøy for
maskinvare, 48

H

harddisk
problemer, 38

I

IEEE 1394-kontakt
beskrivelse, 16

inkompatibel programvare
og maskinvare, 48

installere på nytt
Windows Vista, 49-51

K

- Kamera, 10
- knapper på styreplate
 - beskrivelse, 14
- knapper til styreplate/styrepinne
 - beskrivelse, 14
- Kort med Bluetooth trådløs teknologi
 - enhetsstatuslampe, 11

M

- maskin
 - krasjer, 45-46
 - reagerer ikke, 45
- Maskinen starter ikke, 45
- maskinvare
 - Dell Diagnostics, 33
- mediekontrollknapper
 - beskrivelse, 10
- meldinger
 - feil, 39
- modemkontakt
 - beskrivelse, 19

N

- nettverkskontakt
 - beskrivelse, 16

O

- operativsystem
 - installere Windows Vista på nytt, 49-51

P

- problemer
 - blå skjerm, 46
 - Dell Diagnostics, 33
 - feilmeldinger, 39
 - gjenopprette operativsystemet til tidligere tilstand, 49
 - gjenopprette til tidligere tilstand, 49-50
 - harddisk, 38
 - henging, 45
 - maskinen krasjer, 45-46
 - maskinen reagerer ikke, 45
 - program krasjer gjentatte ganger, 45
 - program reagerer ikke, 45
 - programvare, 45-46
 - stasjoner, 38
 - strøm, 47
 - strømlampevisning, 47
- programmer og Windows-kompatibilitet, 46
- programvare
 - problemer, 46

S

- skjerm
 - beskrivelse, 10
- spesifikasjoner, 23
- Starte Dell Diagnostics fra Drivers and Utilities-mediet, 35
- Starte Dell Diagnostics fra harddisken, 34
- stasjoner
 - problemer, 38
- strøm
 - problemer, 47
- strømlampe
 - visning, 47
- Systemgjenoppretting, 49-50

V

- vevisere
 - veviser for programkompatibilitet, 46

W

- Windows Vista
 - installere på nytt, 49-51
 - Systemgjenoppretting, 49-50
 - Veviser for programkompatibilitet, 46

